

МИНИСТАРСТВО ЗАШТИТЕ ЖИВОТНЕ СРЕДИНЕ

Одељење за процену утицаја пројеката и активности на животну средину

Захтев за одлучивање о потреби процене утицаја ПРОЈЕКТА МОБИЛНО ПОСТРОЈЕЊЕ ЗА ТРЕТМАН НЕОПАСНОГ ОТПАДА НА ТЕРИТОРИЈИ РЕПУБЛИКЕ СРБИЈЕ на животну средину

На основу члана 8. Закона о процени утицаја на животну средину („Службени гласник Републике Србије“, број 135/04), и члана 2. Правилника о садржини захтева о потреби процене утицаја и садржини захтева за одређивање обима и садржаја студије о процени утицаја на животну средину („Службени гласник Републике Србије“, број 69/05) подносим захтев за одлучивање о потреби процене утицаја ПРОЈЕКТА МОБИЛНО ПОСТРОЈЕЊЕ ЗА ТРЕТМАН НЕОПАСНОГ ОТПАДА НА ТЕРИТОРИЈИ РЕПУБЛИКЕ СРБИЈЕ

У прилогу достављамо податке и документацију, предвиђене у Прилогу 1. и Прилогу 2. наведеног Правилника.

(потпис овлашћеног лица)

М.П.

**ЗАХТЕВ ЗА ОДЛУЧИВАЊЕ
О ПОТРЕБИ ПРОЦЕНЕ УТИЦАЈА НА ЖИВОТНУ
СРЕДИНУ ПРОЈЕКТА:
МОБИЛНО ПОСТРОЈЕЊЕ ЗА ТРЕТМАН НЕОПАСНОГ
ОТПАДА НА ТЕРИТОРИЈИ РЕПУБЛИКЕ СРБИЈЕ**

Београд, октобар 2022. године

**ЗАХТЕВ ЗА ОДЛУЧИВАЊЕ
О ПОТРЕБИ ПРОЦЕНЕ УТИЦАЈА НА ЖИВОТНУ СРЕДИНУ
ПРОЈЕКТА:
МОБИЛНО ПОСТРОЈЕЊЕ ЗА ТРЕТМАН НЕОПАСНОГ ОТПАДА
НА ТЕРИТОРИЈИ РЕПУБЛИКЕ СРБИЈЕ**

НОСИЛАЦ ПРОЈЕКТА: **„Elita Cop“ доо Београд - Земун**
Угриновачки пут 27
Земун
ПИБ 101541747
Матични број 17373285

Београд, октобар 2022. година

**ПОДАЦИ УЗ ЗАХТЕВ ЗА ОДЛУЧИВАЊЕ
О ПОТРЕБИ ПРОЦЕНЕ УТИЦАЈА НА
ЖИВОТНУ СРЕДИНУ (Прилог 1)**

УВОД

Основна делатност привредног друштва „Elita Cop“ доо Београд - Земун је извођење грађевинских радова. Привредно друштво „Elita Cop“ доо Београд – Земун такође управља неопасним отпадом на основу дозволе за третман отпадом у мобилном постројењу, као и сакупљање и транспорт неопасног и опасног отпада на територији Републике Србије, у складу са дозволама издатим од надлежних органа.

Привредно друштво „Elita Cop“ доо Београд – Земун обавља делатност складиштења и третмана неопасног отпада на локацији у одвојеном делу фабричког комплекса за производњу бетона и сепарацију материјала, који је у њеном власништву, у Земуну у улици Батајнички друм ба. Делатност складиштења и третмана неопасног отпада, оператер обавља на основу дозволе за складиштење и третман неопасног грађевинског отпада бр. 501.6-78/2011 од 09.05.2013. године и допунског решења бр. 501.6-36/2014 од 22.09.2014. године, која су издата од стране Градске управе града Београда, Секретаријата за заштиту животне средине (достављено у прилогу). На поменутој локацији, врши се привремено складиштење неопасног грађевинског отпада, а затим и третман неопасног грађевинског отпада у дробиличним постројењима.

Предмет овог захтева је третман неопасног отпада на новим мобилним (самоходним) дробиличним постројењима која су намењена за третман грађевинског отпада:

- Kleeman Mobirex MR 110 R EVO
- Kleeman Mobicat MC 110 Z

1.0 ПОДАЦИ О ОПЕРАТЕРУ ПОСТРОЈЕЊА

Пословно име:	„Elita Cop“ доо Београд - Земун
Скраћено пословно име:	„Elita Cop“ доо Београд - Земун
Седиште/адреса:	Угриновачки пут 27, Земун
Назив делатности предузећа:	Изградња стамбених и нестамбених зграда
Шифра делатности:	4120
Матични број:	17373285
ПИБ:	101541747
Директор/Заступник:	Весе Ромић Директор
Телефон/фах.	011-3165-191, 011-3163741
<i>e-mail:</i>	<i>elita@eunet.rs</i>

2.0 ОПИС ЛОКАЦИЈЕ У РЕЖИМУ МИРОВАЊА

Када није на локацијама власника и/или произвођача отпада, у “режиму мировања”, дробилична постројења су смештена на локацији привредног друштва „Elita Cop“ доо Београд - Земун, улица Батајнички друм бб, Београд-Земун, на КП бр. 157/1 и 158/1 КО Земун Поље. Парцела се налази у северозападном делу Београда, на територији општине Земун.

Локација је уређена, ограђена и обезбеђена и налази се у оквиру комплекса у власништву привредног друштва.

Делатност третмана неопасног грађевинског отпада, поступком дробљења у мобилним постројењима, привредно друштво „Elita Cop“ доо Београд - Земун. обављаће на територији Републике Србије. Постројења такође, у складу са Законом о управљању отпадом могу да раде на делу катастарске парцеле 157/1 и 158/1 КО Земун Поље, која се налази у власништву, у Земуну у улици Батајнички друм ба.

Са североисточне стране постројења налази се фабрички комплекс за производњу бетона и сепарацију материјала, које је, такође, власништво привредног друштва „Elita Cop“ доо Београд - Земун. Предметна локација одвојена је од фабричког комплекса потпорним зидовима, јер се налази на нижем нивоу у односу на ниво земљишта на коме се одвија производња бетона и сепарација материјала.

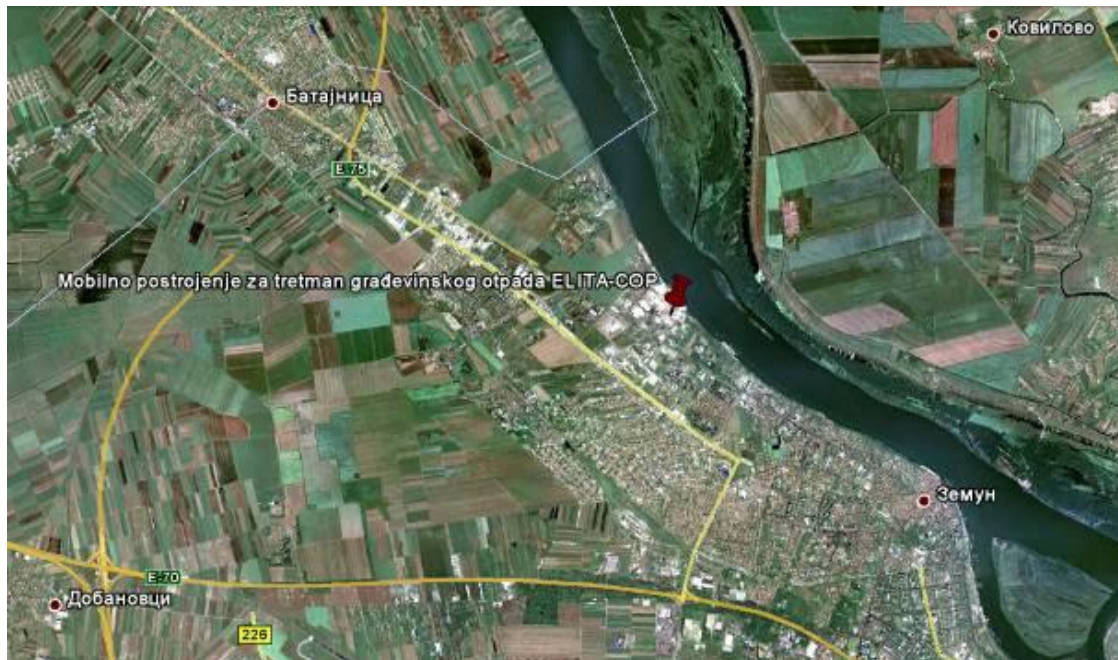

Слика 1. Локација мобилног постројења у мировању

Земун је градско насеље у општини Земун у Београду, које се налази на ушћу Саве у Дунав, у југоисточном делу Срема, испод сремске заравни на десној обали Дунава. Територијално, историјски, политички, културно, економски и саобраћајно везан је за Београд, у чијем је саставу од 1934. године. Један је од највећих индустријских центара у Србији, са металопрерађивачком, текстилном, хемијско-фармацеутском, дрвном и индустријом коже и обуће. Значајно је средиште друмског, речног и ваздушног саобраћаја.

Земун је, као део Београда, велики културно-просветни центар. Данас се територијално шири према западу и југозападу, где се спојио са Новим Београдом.



Микролокација

Оператер „Elita Cop“ доо Београд - Земун, обавља делатност складиштења и третмана неопасног отпада на локацији у одвојеном делу фабричког комплекса за производњу бетона и сепарацију материјала, који је у њеном власништву, у Земуну у улици Батајнички друм ба. Делатност складиштења и третмана неопасног отпада, оператер обавља на основу дозволе за складиштење и третман неопасног грађевинског отпада бр. 501.6-78/2011 од 09.05.2013. године и допунског решења бр. 501.6-36/2014 од 22.09.2014. године, која су издата од стране Градске управе града Београда, Секретаријата за заштиту животне средине (достављено у прилогу). На поменутој локацији, врши се привремено складиштење неопасног грађевинског отпада, а затим и третман неопасног грађевинског отпада у дробиличним постројењима.

Постројења су на предметној локацији привремено паркирана када нису у раду, а по указаној потреби и у складу са допунским решењем издатим од стране Секретаријата за заштиту животне средине бр. 501.6-36/2014 од 22.09.2014. године, могу се користити на предметној локацији за потребе третмана неопасног грађевинског отпада, у складу са чланом 5. Закона о управљању отпадом.

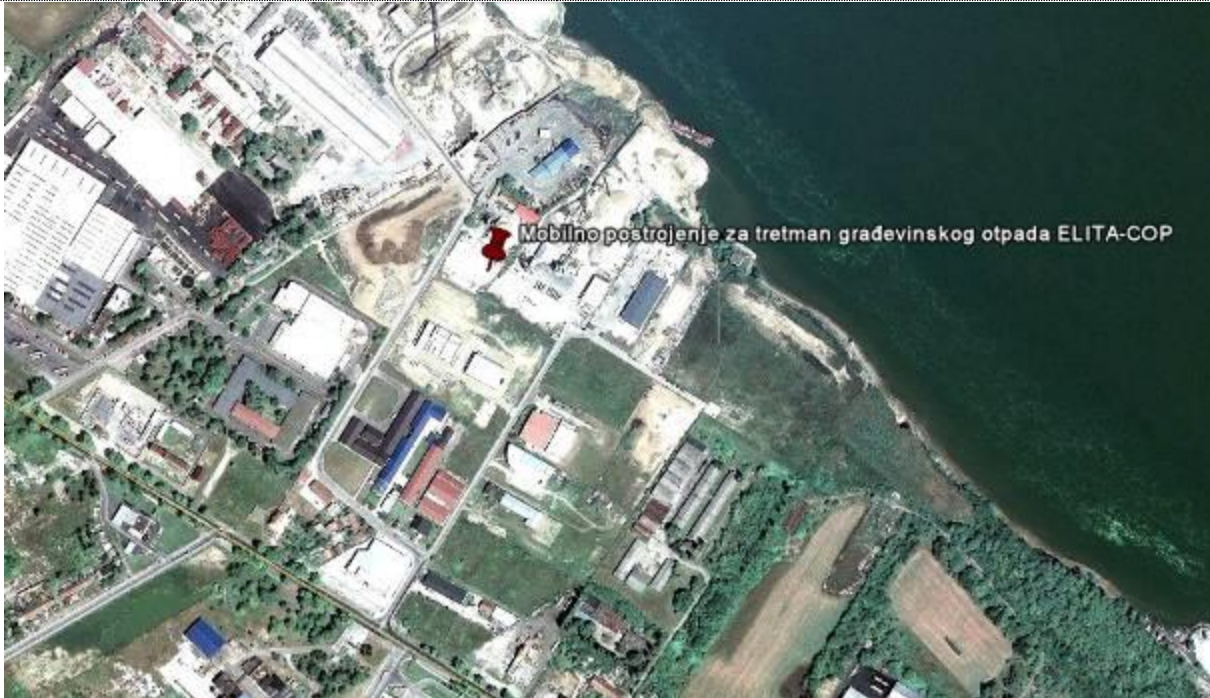

Предметна парцела налази се на око 350 м северно од Батајничког друма. Улаз на локацију је са југоисточне, а излаз са северозападне стране. Приступни пут од Батајничког друма до предметног постројења изведен је и застрт асфалтним слојевима.



Са североисточне стране постројења налази се фабрички комплекс за производњу бетона и сепарацију материјала, које је, такође, власништво привредног друштва „Elita Cop“ доо Београд – Земун. Предметна локација одвојена је од фабричког комплекса потпорним зидовима, јер се налази на нижем нивоу у односу на ниво земљишта на коме се одвија производња бетона и

сепарација материјала.

Североисточни део предметне локације, као и северозападни део, граниче се са грађевинском фирмом „Гемакс“. Са југозападне стране лоцирана је фабрика „Питура“.

Примарно је, имајући у виду карактеристике мобилног дробиличног постројења, предвиђено и користи се за рад на локацијама генерисања грађевинског отпада и то на локацијама рушења или зидања објеката или изградње путева, односно користи се како у високоградњи тако и у нискоградњи.

Потенцијалне локације постројења и инфраструктура

Припрема локације

На свакој конкретној локацији, обезбеђује се простор за постављање мобилног постројења. За време рада – одвијања активности третмана отпада, обезбеђен је надзор и контрола процеса третмана од стране оператера.

Простор за рад постројења условљен је обимом планираних радова, врстама и количинама отпада, доступним простором на локацији настанка отпада, и сл.

- мобилно постројење се поставља на обезбеђеном простору ради отпочињања третмана,
- на локацији рада постројења потребна је електрична енергија ради осветљења и обезбеђења локације,
- потребно је обезбедити простор за издвојене – сепарисане фракције које настају третманом отпада,
- потребно је обезбедити прилазне и приступне саобраћајнице до локације за рад мобилног постројења,
- услови противпожарне заштите се морају усагласити са општим и посебним мерама заштите од пожара на конкретној локацији,
- у близини рада мобилног постројења, на доступном месту, потребно је ставити један мобилни противпожарни апарат типа С-9.

Табла са подацима о оператеру и постројењу

На локацијама на којима се врши третман отпада, поставља се табла са јасно видљивим подацима о називу оператера, називу и врсти постројења, врстама отпада за третман, радном времену, контактима оператера и лица задуженог за управљање постројењем.

Инфраструктура

Мобилно постројење је аутономно у раду и не захтева прикључке на електродистрибутивну мрежу. Водоводна, канализациона и гасна мрежа није неопходна за рад мобилног постројења.

Приступ локацији за рад мобилног постројења обезбеђује произвођач/власник отпада или локална самоуправа у случају других локација на којима је одложен неопасан отпад.

3.0 ОПИС КАРАКТЕРИСТИКА ПРОЈЕКТА

Предмет рада оператера је третман отпада на месту настанка отпада, на локацији произвођача отпада, или на другој локацији власника отпада за коју оператер постројења има и дозволу за складиштење отпада исте врсте отпада који је предвиђен за третман и на којој испуњава услове за третман тог отпада, уз обавезу оператера да о свакој промени локације, односно о почетку и завршетку рада на локацији обавести министарство, односно надлежни орган аутономне покрајине и јединице локалне самоуправе.

У мобилном дробиличном постројењу врши се третман неопасног отпада, поступцима дробљења и ситњења, у циљу добијања секундарне сировине и/или материјала, чиме би се омогућила њихова поновна употреба у исте или друге сврхе.

У зависности од врсте/габарита отпада, типа локације и захтева клијената, по потреби се може извршити припрема отпада за дробљење.

Поступак припреме отпада углавном подразумева издвајање отпада који не припада врстама отпада предвиђених за третман, или није подложен дробљењу или који због димензија не може бити третиран у мобилном дробиличном постројењу.

Након припреме, третман предвиђених врста отпада врши се у мобилном дробиличном постројењу.

Привремено складиштење издвојеног неопасног отпада и фракција добијених третманом, врши се у посебним контејнерима, на месту које је одређено за постављање истих, до даљег преузимања и одвожења са локације.

3.1. Величина пројекта

3.1.1. Технички опис постројења

Мобилно (самоходно) дробилично постројење је намењено за третман/дробљење грађевинског и сличних врста отпада.

Мобилно дробилично постројење произвођача “Kleeman”, модел Mobirex MR 110 R EVO, садржи следеће елементе:

- погонски систем са гусеницама
- опрему - систем за дробљење са ножевима
- аутоматски система ротације осовина у супротном смеру у случају заглављивања материјала
- погонски мотор је тип: Scania
- снага мотора: 410kW
- магнетни сепаратор са траком за издвајање металног магнетичног отпада
- транспортна трака за сепарисане фракције
- управљач за бежично даљинско управљање постројењем
- сигурносни прекидач у случају опасности на управљачу

Габарити постројења су 9,0 x 3,6 x 10,8 м (ш * в * д). Капацитет постројења је 240 t/h

Дробилично постројење је самоходно, на челичним гусеницама, којим управља оператер, управљачем за бежично даљинско управљање.

Отпад се уситњава у бубњу са ножевима, до гранулације пречника 0-300 мм, у зависности од подешавања и потребе, односно намене издробљеног материјала.

Мобилно дробилично постројење произвођача “Kleeman”, модел Mobicat MC 110 Z, садржи следеће елементе:

- погонски систем са гусеницама
- опрему - систем за дробљење са ножевима
- аутоматски система ротације осовина у супротном смеру у случају заглављивања материјала
- погонски мотор је тип: Scania
- снага мотора: 248kW
- магнетни сепаратор са траком за издвајање металног магнетичног отпада
- транспортна трака за сепарисане фракције
- управљач за бежично даљинско управљање постројењем
- сигурносни прекидач у случају опасности на управљачу

Габарити постројења су 9,2 x 3,6 x 14,9 м (ш * в * д). Капацитет постројења је 330t/h.

Дробилично постројење је самоходно, на челичним гусеницама, којим управља оператер, управљачем за бежично даљинско управљање.

Отпад се уситњава у бубњу са ножевима, до гранулације пречника 0-300 мм, у зависности од подешавања и потребе, односно намене издробљеног материјала.

Током рада мобилног постројења, као екстерна подршка, кориси се грајфер - камион са посипном грабилицом, а по потреби ће се користити и друге грађевинске машине, у зависности од потреба, карактеристика отпада и локације рада мобилног постројења.



Мобилно дробилично постројење

3.1.2. Опис рада постројења (методе и технологија третмана)

Отпад намењен за дробљење отпада, третира се на месту настанка. Дробљење се врши помоћу мобилне дробилице произвођача “Kleeman”, модел Kleeman Mobirex MR 110 R EVO и модел Kleeman Mobicat MC 110 Z

Третман неопасног отпада обухвата следеће процесе:

1. пренос-транспорт отпада до дробилице,
2. ситњење/дробљење крупних комада отпада,
3. сепарација издробљеног материјала,
4. транспорт издробљеног материјала до места утовара.

Суштина технолошког поступка је да се од неопасног отпада који је подложен дробљењу, произведе грануларни/сепарисани материјал.

Багером и грајфером (камионом са полипном грабилицом), врши се утовар материјала на

прихватну платформу (усипни кош) мобилне дробилице из којег материјал гравитационо пада у дробилицу. Пре уласка материјала у дробилицу, радници врше преглед материјала и одвајају евентуално заостале друге материјале који нису предвиђени за дробљење.



Материјал пада кроз улаз на ротор који ротира брзином од 250 до 500 окретаја у минути. Ротор са ударним елементима одбацује материјал према одбојним плочама постављеним изнад ротора. До ситњења долази услед физичког удара материјала са ножевима у дробилици, као и међусобним сударима самог материјала који се дробе.

На магнетном сепаратору се издваја метални магнетични отпад (гвожђе и челик) који се посебно издваја из постројења и привремено складишти на локацији. Исти се може продавати као секундарна сировина. Издробљени материјал пада на транспортну гумену траку испод вибро решетке која га издваја из постројења.

На вибро решетки испод дробиличне јединице, врши се сепарација издробљеног материјала.

Третирани (издробљени) отпадни материјал се помоћу транспортне траке одлаже на дефинисано место/контејнер, одакле се помоћу утоваривача утовара у камион и одвози са локације.

Оператер на мобилном постројењу, на контролној табли прати рад постројења и задаје радне параметре (брзину дробљења, брзину транспортне траке, величину излазног агрегата, смер и брзину померања постројења и др.).

На мобилном постројењу постоје тастери за тренутно заустављање рада постројења

(заглављивање материјала, удесне ситуације и сл.). Мобилно постројење је потпуно аутоматизовано и аутохтоно (није везано за подлогу, са извором струје, водоводом и сл).

Неопасан отпад се третира операцијом R5 - третман (ситњењењем, дробљењењем) неопасног грађевинског отпада подложног дробљењу на мобилном дробиличном постројењу и сепарација на извору - разврставање, у циљу добијања секундарне сировине или материјала чиме би се омогућила поновна употреба у исте или друге сврхе.

Третман неопасног грађевинског отпада подложног дробљењу, ће се обављати на мобилном дробиличном постројењу након чега се уситњени материјал одвози са локације на даљу употребу у грађевинској индустрији, а неопасан отпад издвојен из грађевинског отпада (метал, пластика, стакло, дрво и сл.) предаје оператеру који има дозволу за управљање овом врстом отпада.

Такође, користи се и операција R12 - Промене ради подвргавања отпада било којој од операција од R1 до R11.

Издвојене фракције након третмана се предају другим оператерима са дозволом за управљање отпадом.

3.1.3. Улазне врсте отпада

У складу са Правилником о категоријама, испитивању и класификацији отпада („Службени гласник РС“, број 56/2010, 93/2019, 39/2021), и Правилником о врстама отпада које се могу третирати у мобилним постројењима и врстама мобилних постројења за које се издаје дозвола за третман отпада ("Службени гласник РС", број 93/2019), у мобилном постројењу, предвиђен је третман/дробљење следећих врста неопасног отпада:

- 17 01 01 – бетон
- 17 01 02 – цигле
- 17 01 03 – цреп и керамика
- 17 01 07 – мешавине или поједине фракције бетона, цигле, плочице и керамика другачији од оних наведених у 17 01 06
- 17 02 01 – дрво
- 17 02 02 – стакло
- 17 02 03 – пластика
- 17 03 02 – битуминозне мешавине другачије од оних наведених у 17 03 01
- 17 04 01 – бакар, бронза, месинг
- 17 04 02 – алуминијум
- 17 04 03 – олово
- 17 03 04 – цинк
- 17 04 05 – гвожђе и челик
- 17 04 06 – калај
- 17 04 07 – мешани метали
- 17 04 11 – каблови другачији од оних наведених у 17 04 10
- 17 05 04 – земља и камен другачији од оних наведених у 17 05 03
- 17 05 06 – ископ другачији од оних наведених у 17 05 07
- 17 05 08 – отпад који спада са гусеница другачији од оног наведеног у 17 05 07
- 17 06 04 – изолациони материјали другачији од оних наведених у 17 06 01 и 17 08 03
- 17 08 02 – грађевински материјал на бази гипса другачији од оних наведених у 17 08 01
- 17 09 04 – мешани отпади од грађења и рушења другачији од оних наведених у 17 09 01 и 17 09 02 и 17 09 03
- 19 12 02 – отпадни метали који садрже гвожђе
- 20 01 40 – отпадни метали
- 19 12 03 – отпадни обојени метали
- 07 02 13 – отпадна пластика

-
- 12 01 05 – обрада пластике
 - 15 01 02 – пластична амбалажа
 - 17 02 03 – пластика
 - 19 12 04 – пластика и гума
 - 20 01 39 – пластика

3.1.4. Капацитет постројења и материјални биланс

Капацитет дробиличног постројења Kleeman”, модел Kleeman Mobirex MR 110 R EVO је 240 тона на сат, а капацитет за модел Kleeman Mobicat MC 110 Z је 330 тона на сат.

Укупан капацитет за оба уређаја је око 570 тона на сат.

Услед припреме постројења за рад и припреме самог отпада за третман, дробилица ће у просеку радити око шест сати на дан, тако да је максимални дневни капацитет 3.400 тона грађевинског отпада.

Мобилна постројења ће остваривати месечни капацитет од око 68.000 тона грађевинског отпада.

Мобилна постројења ће остваривати максимални годишњи капацитет од око 800 000 тона грађевинског отпада.

3.1.5. Радно време и радна снага

Предвиђено радно време је Радно време оператера је од 8⁰⁰ до 18⁰⁰

Радно време је 12 часова у току дана, организовано у две смене, а у зависности од временских услова.

Услед припреме постројења за рад и припреме самог отпада за третман, дробилица ће у просеку радити ефективно око осам сати на дан.

Број радних дана у години је 313 дана.

Квалификовано лице одговорно за стручни рад у постројењу је Дејан Радановић

3.2. Могуће кумулирање са ефектима других пројеката

Мобилно дробилично постројење за третман неопасног отпада не изазива кумулативне ефекте са другим пројектима.

3.3. Коришћење природних ресурса и енергије

Осим земљишта (на локацији, на којој се поставља мобилно постројење), редован рад Пројекта не захтева коришћење других природних ресурса.

3.4. Стварање отпада

Оператер „Elita Cop“ доо Београд - Земун управља отпадом у складу са законском регулативом, Радним планом постројења чије се ажурирање врши редовно, сваке треће године, као и у случају битних измена у ради постројења.

Оператер води евиденцију о врстама и количинама преузетог и третираног отпада, као и отпада насталог након третмана.

Радам постројења, примарно настаје отпад из групе 19 12 - Отпади од механичког третмана отпада (нпр. сортирања, дробљења, компактирања и палетизовања) који нису другачије специфицирани, углавном индексног броја 19 12 10 - сагорљиви отпад (гориво добијено из отпада) и 19 12 12 - Други отпади (укључујући мешавине материјала) од механичког третмана отпада другачији од оних наведених у 19 12 11*.

3.5. Загађивање и изазивање неугодности

Поступак третмана неопасног отпада подложног дробљењу, оператер „Elita Cop“ доо Београд - Земун обавља на безбедан начин, тако да не долази до штетног дејства процеса на животну средину, живот и здравље људи.

Радници су опремљени одговарајућом заштитном опремом: заштитне маске за заштиту дисајних путева, заштитне рукавице, радни комбинезони, заштитна обућа и др.

Ради спречавања емисије прашине са мобилног опстројења при третману дрвета и дрвног отпада, врши се орошавање дрвне масе водом, ручном прскалицом.

Оператер поседује и аутоцистерну са водом за квашење/прскање отпада пре и након третмана, у циљу смањења емисије прашкастих и суспендовањих материја приликом утовара, транспорта и рада постројења.

Емисије издувних гасова из постројења и других возила/механизације на локацији су локалног и привременог карактера.

3.6. Ризик настанка удеса, посебно у погледу супстанци које се користе или техника које се примењују, у складу са прописима

Вероватноћа за настанак пожара на мобилном дробиличном постројењу је веома мала. У циљу отклањања узрока пожара, спречавања избијања, ширења и гашења пожара, спасавања људи и имовине угрожене пожаром, на предметном постројењу оператера и на просторима у околини, предузимају се опште и посебне мере противпожарне заштите код произвођача - власника отпада уважавајући специфичности противпожарне заштите рада постројења.

У процесу рада постројења нису присутне експлозивне смеше гасовитих, течних или чврстих материјала, трајни и примарни извори опасности и не складишти се и не врши третман запаљивих материјала, нити се у процесу јављају повећане температуре и притисци.

У близини мобилног постројења је мобилни апарат за гашење пожара типа С-9. У случају пожара предузимају се следеће мере:

- за гашење насталог пожара одмах искористити најближи апарат за гашење пожара,
- гашење пожара вршити одмах по настанку,
- у случају већег развоја и напредовања пожара, одмах позвати ватрогасно-спасилачку јединицу на 193, дајући основне податке о месту настанка пожара, евентуално о врстама и количинама отпада захваћеног пожаром и друге информације на захтев

позваног лица.

Друге удесне ситуације у смислу процуривања и разливања течних материја се не очекују јер се на мобилном постројењу не врши третман течних материја/отпада.

4.0 ОПИС ГЛАВНИХ АЛТЕРНАТИВА КОЈЕ СУ РАЗМАТРАНЕ

Носилац пројекта је купио наменско возило – мобилно постројење за третман неопасног отпада.

5.0 ОПИС ЧИНИЛАЦА ЖИВОТНЕ СРЕДИНЕ КОЈИ МОГУ БИТИ ИЗЛОЖЕНИ УТИЦАЈУ

С обзиром да ће се третман неопасног отпада на мобилном дробиличном постројењу вршити на територији Републике Србије, на месту настанка отпада и код генератора отпада, обавеза је Носиоца пројекта да сагледа стање квалитета чиниоца животне средине на конкретном локалитету.

5.1. Постојеће коришћења земљишта

Мобилно дробилично постројење за третман неопасног отпада није везано за подлогу.

5.2. Релативни обим, квалитет и регенеративни капацитет природних ресурса

Мобилно постројење не утиче негативно на постојећи обим, квалитет и регенеративни капацитет природних ресурса.

5.3. Апсорпциони капацитет природне средине

Мобилно постројење не утиче негативно на постојећи апсорпциони капацитет природне средине.

6.0. ОПИС МОГУЋИХ ЗНАЧАЈНИЈИХ ШТЕТНИХ УТИЦАЈА ПРОЈЕКТА НА ЖИВОТНУ СРЕДНУ

6.1. Обим утицаја (географско подручје и бројност становништва изложеног ризику)

Мобилно постројење не утиче на бројност становништва изложеног ризику.

6.2. Природа прекограничног утицаја

Рад мобилног постројења нема ефекте са прекограничним утицајима.

6.3. Величина и сложеност утицаја, вероватноћа утицаја, трајање, учесталост и

вероватноћа понављања утицаја

Мобилно дробилично постројење није узрок могућих негативних утицаја на животну средину на планираним локацијама рада постројења.

7.0. ОПИС МЕРА ПРЕДВИЂЕНИХ У ЦИЉУ СПРЕЧАВАЊА, СМАЊЕЊА ИЛИ ОТКЛАЊАЊА СВАКОГ ЗНАЧАЈНОГ ШТЕТНОГ УТИЦАЈА НА ЖИВОТНУ СРЕДИНУ

Мере које су неопходне за спречавање, смањење и отклањање сваког значајнијег штетног утицаја на животну средину могу се класификовати на следеће:

- мере које су предвиђене законом и другим прописима, нормативима и стандардима
- мере заштите предвиђене техничком документацијом
- мере које ће се предузети у случају удеса
- друге мере које могу утицати на смањење штетних утицаја на животну средину

Мере предвиђене законом и другим прописима, нормативима и стандардима

Поступање са отпадним материјама у мобилном постројењу дефинише се у складу са следећим законским актима:

- Закон о управљању отпадом (Сл.гласник РС, бр. 36/09 и 88/2010)
- Закон о амбалажи и амбалажном отпаду (Сл.гласник РС, бр. 36/09)
- Правилник о начину складиштења, паковања и обележавања опасног отпада („Сл. гласник РС“, број 92/2010)
- Правилник о врстама отпада које се могу третирати у мобилним постројењима и врстама мобилних постројења за које се издаје дозвола за третман отпада ("Службени гласник РС", број 93/2019)

Мере заштите предвиђене техничком документацијом

- У току редовног рада обезбедити редовно чишћење и одржавање постројења, приступних и манипулативних површина;
- Руковање са инсталацијама, опремом и манипулацију са ускладиштеним материјалима могу да обављају само лица одговарајуће струке, обучена и са овлашћењем за такву врсту послова, одевени и опремљени прописном одећом и алатом;
- Све отпадне материје које имају употребну вредност није дозвољено бацати ни уништавати већ их је неопходно разврставати и чувати на безбедан начин, до предаје овлашћеном оператеру на даљи третман;
- Сав чврсти отпад који нема употребну вредност, а по својим карактеристикама не спада у штетне и опасне материје, одлагати у контејнер који празни надлежно Јавно комунално предузеће;
- Обезбедити аутоцистерну са водом помоћу које ће се редовно квасити отпад пре и након третмана, како би се расејавање прашкастих материја svelo на минимум;
- Забрањена је замена уља у погонске елементе мобилног постројења и другој

коришћеној механизацији у оквиру локације (зоне рада мобилног постројења), а у циљу заштите земљишта и вода;

- У циљу смањења негативних ефеката буке коју производе прикључни уређаји на коришћеној механизацији, инсталирана су кућишта за пригушење буке и вибрација, чију је контролу исправности неопходно редовно вршити.

- Полазна локација мобилног постројења у мировању је ограђена транспарентном жичаном оградом
- На локацији рада/мировања постројења потребна је електрична енергија ради осветљења и обезбеђења локације
- На свакој конкретној локацији, обезбеђује се простор за постављање мобилног постројења
- За време рада – одвијања активности третмана отпада, обезбеђен је надзор и контрола процеса третмана од стране оператера
- Простор за рад постројења условљен је обимом планираних радова, врстама и количинама отпада, доступним простором на локацији настанка отпада, и сл.
- Потребно је обезбедити простор за издвојене – сепарисане фракције које настају третманом, или се врши директни утовар уситњеног отпада у камион ради даљег транспорта
- Потребно је обезбедити прилазне и приступне саобраћајнице до локације за рад мобилног постројења
- На потенцијалним локацијама на којима се врши третман отпада мобилним постројењем, зона рада се обележава (таблама, ПЕ траком и сл.) како би се ограничио приступ неовлашћених особа
- У време рада мобилног постројења, организовано је обезбеђење ради спречавања приступа неовлашћеним лицима у циљу превенције могућих повреда

Мере које ће се предузети у случају удеса

- Обавеза је Носиоца пројекта да предузме све мере заштите у складу са Законом о заштити од пожара („Службени гласник РС”, бр. 111/2009, 20/2015, 87/2018 и 87/2018 - др. закони);
- Услови противпожарне заштите се морају усагласити са општим и посебним мерама заштите од пожара на конкретној локацији
- Обавеза је Носиоца пројекта да изради Упутство о начину поступања запослених у случају удеса;
- Сви запослени радници морају проћи основну обуку из области заштите од пожара, у складу са чл. 53 и чл. 54 Закона о заштити од пожара („Сл. Гласник РС“, број 111/2009, 20/2015 и 87/18);
- Мобилно постројење мора бити опремљено ПП апаратима за почетно гашење пожара;
- Обавезно је редовно сервисирање ПП апарата за почетно гашење пожара. Преглед морају извршити одговарајућа овлашћена предузећа;
- У случају појаве површинске ватре, исту санирати уклањањем узрочника пожара. Зону постројења на којој је настао пожар евакуисати, а процес горења отпада неутралисати коришћењем песка/ПП мобилних апарата;
- Пожар локализовати најснажнијим средствима за гашење пожара која стоје на

располагању;

- Уколико се ни тада пожар не локализује, обавезно позвати најближу ватрогасну јединицу и о пожару обавестити МУП (Сектор за ванредне ситуације);

- Омогућити приступ ватрогасним возилима до постројења;
- Након удеса, израдити Извештај о удесу, извршити одговарајућа мерења основних чиниоца животне средине, израдити план санације угрожених чиниоца животне средине са мерама отклањања последица удеса и по потреби, израдити план пост-мониторинга.

Друге мере које могу утицати на смањење штетних утицаја на животну средину

- Проверити да ли локације произвођача - власника отпада испуњавају услове за рад мобилног постројења;
- Утврдити компатибилност отпада за третман на мобилном дробиличном постројењу;
- Израдити одговарајућа техничка упутства и процедуре за рад у постројењу;
- Обавеза је оператера да сачини уговоре са овлашћеним предузећима о преузимању третираног отпада и отпада који настаје третманом отпада;
- Приликом предаје отпада, израдити Документ о кретању отпада;
- Обавеза је оператера да води дневне извештаје о отпаду, а извештај о годишњим количинама отпада да предаје Агенцији за заштиту животне средине на основу Правилника о обрасцу дневне евиденције и годишњег извештавања о отпаду са упутством за његово попуњавање („Сл. гласник РС”, број 7/2020 и 79/2021);
- Сву документацију о отпаду чувати у архиви оператера, у складу са законом.
- Ради спречавања емисије прашине са мобилног постројења при третману отпада, вршити орошавање водом, нарочито у летњем периоду
- На локацијама на којима се врши третман отпада, поставља се табла са јасно видљивим подацима о називу оператера, називу и врсти постројења, врстама отпада за третман, радном времену, контактима оператера и лица задуженог за управљање постројењем
- Забрањено је спаљивање било каквих материја на локалитету рада мобилног постројења и ван њега;
- Екстерну контролу успешности примењеног поступка биоремедијације поверити овлашћеној и акредитованој лабораторији;
- Вођење евиденције о отпаду и продуктима третмана, вршити у складу са Законом о управљању отпадом („Сл. гласник РС”, бр. 36/2009, 88/2010, 14/2016 и 95/2018);
- Обавеза је Носиоца пројекта да врши редовно извештавање о отпаду. Извештаје достављати надлежној Агенцији за заштиту животне средине, у складу са Законом;
- Рад постројења прилагодити конкретној локацији, водећи рачуна о дефинисаном нивоу буке у агломерацији, близини повредивих објеката (болнице, предшколске и школске установе и сл.), кућном реду и др.

- На основу Закона о управљању отпадом („Сл. гласник РС”, број 36/2009, 88/2010, 14/2016 и 95/2018), обавеза је оператера/власника отпада да попуњава Документ о кретању неопасног/опасног отпада у складу са Правилником о обрасцу документа о кретању отпада и упутству за његово попуњавање („Сл. гласник РС”, број 72/09, 114/13) и Правилником о обрасцу документа о кретању опасног отпада, обрасцу предходног обавештења, начину њиховог достављања и упутству за њихово попуњавање („Сл. гласник РС”, број 17/2017).

- На основу Закона о управљању отпадом, Правно лице и предузетник који обавља послове управљања отпадом мора имати најмање једно стално запослено квалификовано лице одговорно за стручни рад за управљање неопасним и/или опасним отпадом. Квалификовано лице одговорно за стручни рад мора да испуњава услове дефинисане законом и дужно је да прати спровођење закона и других прописа о управљању отпадом и извештава органе управљања.

- Произвођач, власник и/или други држалац отпада, дужан је да води и чува дневну евиденцију о отпаду (ДЕО обрасци) и доставља редовни годишњи извештај Агенцији за заштиту животне средине (ГИО обрасци).

- Извештај садржи податке о врсти, количини, пореклу, карактеризацији и класификацији, саставу, складиштењу, транспорту, увозу, извозу, третману, односно поновном искоришћењу и одлагању насталог отпада, као и отпада примљеног у постројење за управљање отпадом.

- Копије Извештаја и другу документацију о отпаду, Оператер постројења чува трајно и дужан је да је достави Агенцији у електронском облику уносом података у информациони систем Националног регистра извора загађивања.

- Обавеза је Оператера да прати законску регулативу и у поступцима управљања отпадом да израђује одговарајућу документацију, врши извештавање и поступа у складу са:

- Правилником о методологији за израду националног и локалног регистра извора загађивања, као и методологији за врсте, начине и рокове прикупљања података, („Службени гласник РС”, бр. 91/2010, 10/2013 и 98/2016)

- Правилником о обрасцу дневне евиденције и годишњег извештаја о отпаду са упутством за његово попуњавање, („Службени гласник РС”, број 7/2020, 79/2021)

- Правилником о обрасцу документа о кретању отпада и упутству за његово попуњавање, („Сл. гласник РС”, бр. 114/13)

- Правилником о обрасцу документа о кретању опасног отпада, обрасцу претходног обавештења, начину његовог достављања и упутству за њихово попуњавање, („Сл. гласник РС”, бр. 17/17)

- Правилником о садржини документације која се подноси уз захтев за издавање дозволе за увоз, извоз и транзит отпада, („Сл. гласник РС”, бр. 60/2009, 101/2010, 48/2017, 80/2017, 98/2017, 38/ 2018, 6/2021)

- Уредбом о листи неопасног отпада за који се не издаје дозвола, са документацијом која прати прекогранично кретање, („Сл. гласник РС”, бр. 102/2010, 36/2021)

- Уредбом о листама отпада за прекогранично кретање, садржини и изгледу



Elita Cop doo Beograd - Zemun

Društvo za inženjering, marketing, spoljnu i unutrašnju trgovinu

Ugrinovački put 27, Zemun – Srbija

Tel: +381 11 316.09.43; 316.51.91; 316.37.41

Fax: +381 11 316.37.41

Mail: elita@eunet.rs

Web: www.elitacop.com

докумената који прате прекогранично кретање отпада са упутствима за њихово попуњавање, („Сл. гласник РС”, бр. 60/2009, 36/2021)

8.0. ЗАКОНСКА РЕГУЛАТИВА

- Закон о заштити животне средине („Сл. гласник РС”, број 135/04, 36/09, 72/09, 43/11, 14/16, 76/2018 и 95/2018);
- Закон о процени утицаја на животну средину („Сл. гласник РС” бр. 135/04, 36/09);
- Закон о планирању и изградњи („Сл. гласник РС”, бр. 72/09, 81/09, 64/10, 24/11, 121/12, 42/13, 50/13, 98/13, 132/14, 145/14, 83/18, 31/19 и 37/19);
- Закон о заштити земљишта („Сл. гласник РС”, бр. 112/15);
- Закон о водама („Сл. гласник РС”, бр. 30/10, 93/12, 101/16 и 95/2018);
- Закон о заштити ваздуха („Сл. гласник РС”, бр. 36/09 и 10/13);
- Закон о управљању отпадом („Сл. гласник РС”, бр. 36/09, 88/10, 14/16 и 95/18-други закон);
- Закон о заштити од буке („Сл. гласник РС”, бр. 36/09, 88/10);
- Закон о заштити од пожара („Сл. гласник РС”, бр. 111/09, 20/15 и 87/18);
- Правилник о садржини захтева о потреби процене утицаја и садржини захтева за одређивање обима и садржаја студије о процени утицаја на животну средину ("Сл. гласник РС", бр. 69/2005);
- Правилник о методама мерења буке, садржини и обиму извештаја о мерењу буке („Службени гласник РС”, број 72/10);
- Правилник о условима, начину и поступку управљања отпадним уљима („Сл. гласник РС”, бр. 71/2010);
- Правилник о обрасцу документа о кретању отпада и упутству за његово попуњавање („Сл. гласник РС”, бр. 72/09, 114/13);
- Правилник о обрасцу документа о кретању опасног отпада, обрасцу предходног обавештења, начину њиховог достављања и упутству за њихово попуњавање („Сл. гласник РС”, бр. 17/2017);
- Правилник о категоријама, испитивању и класификацији отпада („Службени гласник РС”, број 56/10);
- Правилник о обрасцу дневне евиденције и годишњег извештаја о отпаду са упутством за његово попуњавање („Службени гласник РС”, број 95/2010, 88/2015);
- Уредба о граничним вредностима загађујућих материја у површинским и подземним водама и седименту и роковима за њихово достизање („Сл. гласник РС”, бр. 50/12);
- Уредба о граничним вредностима приоритетних и приоритетних хазардних супстанци које загађују површинске воде и роковима за њихово достизање („Сл. гласник РС”, бр. 24/14);
- Уредба о граничним вредностима емисије загађујућих материја у воде и роковима за њихово достизање („Сл. гласник РС”, бр. 67/11, 48/12 и 1/16);
- Уредба о граничним вредностима загађујућих, штетних и опасних материја у земљишту (Службени гласник РС, број 30/2018 и 64/2019);

9.0. ПРИЛОЗИ УЗ ЗАХТЕВ

1. Извод из АПР
2. Сагласност МУП на Програм обуке запослених у области ЗОП
3. Лист непокретности
4. Копија плана

5. Извештај о испитивању улазног отпада
6. Извештај о испитивању остатака из постројења
7. Технички пројекат постројења

КРАТАК ОПИС ПРОЈЕКТА
Прилог 2

ред. бр.	Питање	да/не Кратак опис пројекта	Да ли ће то имати значајне последнице? ДА/НЕ и зашто?
1.	Да ли извођење, рад или престанак рада пројекта подразумевају активности које ће проузроковати физичке промене на локацији (топографије, коришћења земљишта, измену водних тела)?	НЕ	Третман неопасног отпада на предметном мобилном постројењу ће се вршити на територији Републике Србије, на месту настанка отпада, код власника/држаоца отпада. Мобилно постројење Оператера за третман неопасног отпада је такве конструкције да није везано за подлогу или објекат и може се премештати од локације до локације. У режиму мировања, мобилно постројење је паркирано/стационарирано у улици Батајнички друм бб, Београд-Земун, на КП бр. 157/1 и 158/1 КО Земун Поље. Парцела се налази у северозападном делу Београда, на територији општине Земун. Реализацијом предметног пројекта неће доћи до заузимања новог земљишта, нити смањења постојећих зелених површина.
2.	Да ли извођење или рад пројекта подразумева коришћење природних ресурса, као што су земљиште, воде, материјали или енергија, посебно ресурса који нису обновљиви или који се тешко обезбеђују?	НЕ	Осим земљишта (на локацији, на којој се поставља мобилно постројење), рад Пројекта не захтева коришћење других природних ресурса.
3.	Да ли пројекат подразумева коришћење, складиштење, транспорт, руковање или производњу материја или материјала који могу бити штетни по људско здравље или животну средину или који могу изазивати забринутост због постојећих или потенцијалних ризика по људско здравље?	НЕ	На мобилном постројењу вршиће се третман неопасног отпада.
4.	Да ли ће на пројекту током извођења, рада или по престанку рада настајати чврсти отпад ?	НЕ	Продукт третмана неопасног отпада на мобилном постројењу/дробилици је такође неопасан отпад.

ред. бр.	Питање	да/не Кратак опис пројекта	Да ли ће то имати значајне последице? ДА/НЕ и зашто?
5.	Да ли ће на пројекту долазити до испуштања загађујућих материја или било каквих опасних, отровних или непријатних материја у ваздух?	НЕ	
6.	Да ли ће пројекат проузроковати буку и вибрације, испуштање светлости, топлотне енергије или електромагнетног зрачења?	ДА	Радам дробиличног Мобилног постројења долази до емисије буке у животној средини.
7.	Да ли пројекат доводи до ризика од контаминације земљишта или воде испуштеним загађујућим материјама на тло или у површинске или подземне воде?	НЕ	-
8.	Да ли ће током извођења или рада пројекта постојати било какав ризик од удеса, који може угрозити људско здравље или животну средину?	НЕ	
9.	Да ли ће Пројекат довести до социјалних промена, на пример у демографском смислу, традиционалном начину живота, запошљавању?	НЕ	-
10.	Да ли постоје било који други фактори које треба анализирати, као што је развој који ће уследити, који би могли довести до последица по животну средину или до кумулативних утицаја са другим постојећим или планираним активностима на локацији?	НЕ	-
11.	Да ли има подручја на локацији или у близини локације, заштићених по међународним или домаћим прописима због својих еколошких, пејзажних, културних или других вредности, која могу бити захваћена утицајем пројекта?	НЕ	-

ред. бр.	Питање	да/не Кратак опис пројекта	Да ли ће то имати значајне последнице? ДА/НЕ и зашто?
12.	Да ли има подручја на локацији или у близини локације, важних и осетљивих због еколошких разлога, на пример мочваре, водотоци или друга водна тела, планинска или шумска подручја, која могу бити загађена извођењем пројекта?	НЕ	-
13.	Да ли има подручја на локацији или у близини локације која користе заштићене, важне и осетљиве врсте фауне и флоре, на пример за насељавање, лежење, одрастање, одмарање, презимљавање и миграцију, а која могу бити загађена реализацијом пројекта?	НЕ	-
14.	Да ли на локацији или у близини локације постоје површинске или подземне воде које могу бити захваћене утицајем пројекта?	НЕ	-
15.	Да ли на локацији или у близини локације постоје подручја или природни облици високе амбијенталне вредности који могу бити захваћени утицајем пројекта?	НЕ	-
16.	Да ли на локацији или у близини локације постоје путни правци или други објекти који се користе за рекреацију или други објекти који могу бити захваћени утицајем пројекта?	НЕ	-
17.	Да ли на локацији или у близини локације постоје транспортни правци који могу бити загушени или који проузрокују проблеме по животну средину, а који могу бити захваћени утицајем пројекта?	НЕ	-
18.	Да ли се пројекат налази на локацији на којој ће вероватно бити видљив великом броју људи?	НЕ	-

ред. бр.	Питање	да/не Кратак опис пројекта	Да ли ће то имати значајне последнице? ДА/НЕ и зашто?
19.	Да ли на локацији или у близини локације има подручја или места од историјског и културног значаја која могу бити захваћена утицајем пројекта?	НЕ	-
20.	Да ли се пројекат налази на локацији у претходном неразвијеном подручју које ће због тога претрпети губитак зелених површина?	НЕ	-
21.	Да ли се на локацији или у близини локације пројекта користи земљиште, на пример за куће, вртове, друге приватне намене, индустријске или трговачке активности, рекреацију, као јавни отворени простор, за јавне објекте, пољопривредну производњу, за шуме, туризам, рударске или друге активности које могу бити захваћене утицајем пројекта?	НЕ	-
22.	Да ли за локацију или околину локације постоје планови за будуће коришћење земљишта које може бити захваћено утицајем пројекта?	НЕ	-
23.	Да ли на локацији или у близини локације постоје подручја са великом густином насељености или изграђености, која могу бити захваћена утицајем пројекта?	НЕ	-
24.	Да ли на локацији или у близини локације има подручја заузетих специфичним (осетљивим) коришћењем земљишта, на пример болнице, школе, верски објекти, јавни објекти који могу бити захваћени утицајем пројекта?	НЕ	-

ред. бр.	Питање	да/не Кратак опис пројекта	Да ли ће то имати значајне последнице? ДА/НЕ и зашто?
25.	Да ли на локацији или у близини локације има подручја са важним, високо квалитетним или ретким ресурсима (на пример подземне воде, површинске воде, шуме, пољопривредна, риболовна, ловна и друга подручја, заштићена природна добра, минералне сировине и др) која могу бити захваћена утицајем пројекта?	НЕ	-
26.	Да ли на локацији или у близини локације има подручја која већ трпе загађења или штету на животној средини (на пример где су постојећи правни нормативи животне средине пређени), која могу бити захваћена утицајем пројекта?	НЕ	-
27.	Да ли је локација пројекта угрожена земљотресима, слегањем земљишта, клизиштима, ерозијом, поплавама или повратним климатским условима (на пример температурним разликама, маглом, јаким ветровима) које могу довести до проузроковања проблема у животној средини од стране пројекта?	НЕ	-

Резиме карактеристика Пројекта и његове локације, са индикацијом потребе за израдом студије процене утицаја на животну средину:

Третман неопасног отпада на предметном мобилном постројењу ће се вршити на територији Републике Србије, на месту настанка отпада, код власника/држаоца отпада.

Мобилно постројење Оператера за третман неопасног отпада је такве конструкције да није везано за подлогу или објекат и може се премештати од локације до локације. У режиму мировања, мобилно постројење је паркирано/стационирано у улици Батајнички друм бб, Београд-Земун, на КП бр. 157/1 и 158/1 КО Земун Поље. Парцела се налази у северозападном делу Београда, на територији општине Земун.

Реализацијом предметног пројекта неће доћи до заузимања новог земљишта, нити смањења постојећих зелених површина.

У зависности од врсте/габарита отпада, типа локације и захтева клијената, по потреби се може извршити припрема отпада за дробљење. Мобилно (самоходно) дробилично постројење је намењено за третман/дробљење грађевинског отпада.

Мобилно дробилично постројење је произвођача произвођача “Kleeman”, модел Kleeman Mobirex MR 110 R EVO и модел Kleeman Mobicat MC 110 Z.

Третман отпада обухвата следеће процесе:

- пренос-транспорт отпада до дробилице,
- ситњење/дробљење крупних комада отпада,
- сепарација издробљеног материјала,
- транспорт издробљеног материјала до места утовара.

Суштина технолошког поступка је да се од крупних комада неопасног отпада који је подложен дробљењу, добије грануларни/сепарисани материјал.

На основу Уредбе о утврђивању листе објеката за које је обавезна израда Студије о процени утицаја на животну средину и Листе пројеката за које се може захтевати процена утицаја на животну средину, предметни пројекат се налази Листи II - Пројекти за које се може захтевати процена утицаја на животну средину, тачка 14. - Мобилна постројења за третман отпада.

На основу чињенице да се предметни пројекат налази на Листи II, да је процес третмана заснован на физичком дробљењу/уситњавању неопасног отпада, сматрамо да **НИЈЕ ПОТРЕБНА** израда Студије о процени утицаја на животну средину за пројекат: Мобилно постројење за третман неопасног отпада на територији Републике Србије.

Упитник попуњен од стране
„Elita Cop“ доо Београд – Земун



Elita Cop doo Beograd - Zemun

Društvo za inženjering, marketing, spoljnu i unutrašnju trgovinu

Ugrinovački put 27, Zemun – Srbija

Tel: +381 11 316.09.43; 316.51.91; 316.37.41

Fax: +381 11 316.37.41

Mail: elita@eunet.rs

Web: www.elitacop.com

**IDEJNO REŠENJE PROJEKTA
MOBILNO POSTROJENJE ZA TRETMAN
NEOPASNOG OTPADA NA LOKACIJAMA NA
TERITORIJI REPUBLIKE SRBIJE**

**Mobilno postrojenje za tretman neopasnog otpada model
Mobirex MR 110 R EVO**

BEOGRAD NOVEMBAR 2022.

0. OPŠTA DOKUMENTACIJA

0.1. NASLOVNA STRANA

Projekat: Idejno rešenje tehnologije mobilnog postrojenja za tretman neopasnog otpada na teritoriji Republike Srbije.

Investitor: **ELITA COP DOO BEOGRAD-ZEMUN**

Vrsta tehničke dokumentacije: Idejno rešenje (IR)

Naziv i oznaka dela projekta: Knjiga 1 – Idejno rešenje

Odgovorno lice projektanta: Danijela Ubović, dipl. Inž. Građ. Broj licence 315 J144 10

Direktor:

Pečat:

BEOGRAD NOVEMBAR 2022.

0.2. REŠENJE O ODREĐIVANJU ODGOVORNIH PROJEKTANATA

Na osnovu člana 128. Zakona o planiranju i izgradnji i odredbi Pravilnika o sadržini, načinu i postupku izrade i način vršenja kontrole tehničke dokumentacije prema klasi i nameni objekata, kao:

ODGOVORNIPROJEKTANT

za izradu KNJIGA 1

Idejno rešenje tehnologije mobilnog postrojenja za tretman neopasnog otpada na teritoriji Republike Srbije

određuje se:

Danijela Ubović, dipl. Inž. Građ. Broj licence 315 J144 10

Direktor

Pečat:

BEOGRAD NOVEMBAR 2022.

0.3 Tehničke specifikacije projekta

Uvod

Prema važećem Zakonu o upravljanju otpadom mobilno postrojenje za upravljanje otpadom jeste postrojenje za preuzimanje, pripremu za ponovnu upotrebu, ponovno iskorišćenje i druge operacije tretmana otpada sa R i D liste (R2 do R13, D8 i D9), koje je takve konstrukcije da nije vezano za podlogu ili objekat i može se premeštati od lokacije do lokacije. Zakon u mobilna postrojenja uključuje i ona postrojenja koja se koriste radi sanacije zagađene lokacije, po pravilu na lokaciji na kojoj otpad nastaje, odnosno na lokaciji proizvođača otpada, ili na drugoj lokaciji vlasnika otpada za koju operater postrojenja ima i dozvolu za skladištenje otpada. U mobilnim postrojenjima može se preduzimati više operacija tretiranja otpada sa R liste koja između ostalog predviđa reciklažu, preradu organskih materija, preradu metala, preradu drugih materija, obnavljanje komponenata koje se koriste za smanjenje zagađenja, izlaganje otpada procesima u zemljištu koji imaju korist za poljoprivredu ili ekološki napredak, dok tretman otpada sa D liste uključuje biološke tretmane i fizičko-hemijske tretmane čiji je proizvod smeša ili jedinjenje koje se dobija i iz drugih operacija odlaganja.

Postrojenja kao i oprema za tretman otpada mogu, pre svega, biti stacionarna ili mobilna.

Ono zbog čega su mobilna postrojenja za tretman otpada značajna jeste što se njima omogućava da se otpad koji nastaje jednom delatnošću ne ostavlja sto, hiljadu ili mnogo više godina da se slobodno raspada i time čini nepotreban teret životnoj sredini, već da otpad na bezbedan način nestane ili da se pretoči u nešto korisno.

Ono zbog čega su mobilna postrojenja za tretman otpada značajna jeste što se njima omogućava da se otpad koji nastaje jednom delatnošću ne ostavlja sto, hiljadu ili mnogo više godina da se slobodno raspada i time čini nepotreban teret životnoj sredini, već da otpad na bezbedan način nestane ili da se pretoči u nešto korisno.

Iz navedenih razloga, privredno društvo „Elita Cop“ doo Beograd-Zemun je pored svoje osnovne delatnosti, a to je izvođenje građevinskih radova, uspostavilo dodatnu delatnost zbrinjavanja otpada koji nastaje navedenom osnovnom delatnošću.

Tehnološki proces

Predmet rada operatera je tretman otpada na mestu nastanka otpada, na lokaciji proizvođača otpada, ili na drugoj lokaciji vlasnika otpada za koju operater postrojenja ima i dozvolu za skladištenje otpada iste vrste otpada koji je predviđen za tretman i na kojoj ispunjava uslove za tretman tog otpada, uz obavezu operatera da o svakoj promeni lokacije, odnosno o početku i završetku rada na lokaciji obavesti ministarstvo, odnosno nadležni organ autonomne pokrajine i jedinice lokalne samouprave.

U mobilnom drobilničnom postrojenju vrši se tretman neopasnog otpada, postupcima drobljenja i sitnjenja, u cilju dobijanja sekundarne sirovine i/ili materijala, čime bi se omogućila njihova ponovna upotreba u iste ili druge svrhe.

U zavisnosti od vrste/gabarita otpada, tipa lokacije i zahteva klijenata, po potrebi se može izvršiti priprema otpada za drobljenje.

Postupak pripreme otpada uglavnom podrazumeva izdvajanje otpada koji ne pripada vrstama otpada predviđenih za tretman, ili nije podložan drobljenju ili koji zbog dimenzija ne može biti tretiran u mobilnom drobilničnom postrojenju.

Nakon pripreme, tretman predviđenih vrsta otpada vrši se u mobilnom drobilničnom postrojenju.

Privremeno skladištenje izdvojenog neopasnog otpada i frakcija dobijenih tretmanom, vrši se u posebnim kontejnerima, na mestu koje je određeno za postavljanje istih, do daljeg preuzimanja i odvoženja sa lokacije..

Mobilno postrojenje za tretman neopasnog otpada model Mobirex MR 110 R EVO

Mobilno drobilnično postrojenje proizvođača “Kleeman” model Mobirex MR 110 R EVO, sadrži sledeće elemente:

- pogonski sistem sa gusenicama
- opremu - sistem za drobljenje sa noževima
- automatski sistema rotacije osovina u suprotnom smeru u slučaju zaglavljivanja materijala
- pogonski motor je tip: Scania
- snaga motora: 410kW
- magnetni separator sa trakom za izdvajanje metalnog magnetičnog otpada
- transportna traka za separisane frakcije
- upravljač za bežično daljinsko upravljanje postrojenjem
- sigurnosni prekidač u slučaju opasnosti na upravljaču

Gabariti postrojenja su 9,0 x 3,6 x 10,8 m (š * v * d). Kapacitet postrojenja je 240 t/h. Drobilično postrojenje je samohodno, na čeličnim gusenicama, kojim upravlja operater, upravljačem za bežično daljinsko upravljanje.

Otpad namenjen za drobljenje otpada, tretira se na mestu nastanka. Drobljenje se vrši pomoću mobilne drobilice proizvođača “Kleeman”, model Kleeman Mobirex MR 110 R EVO

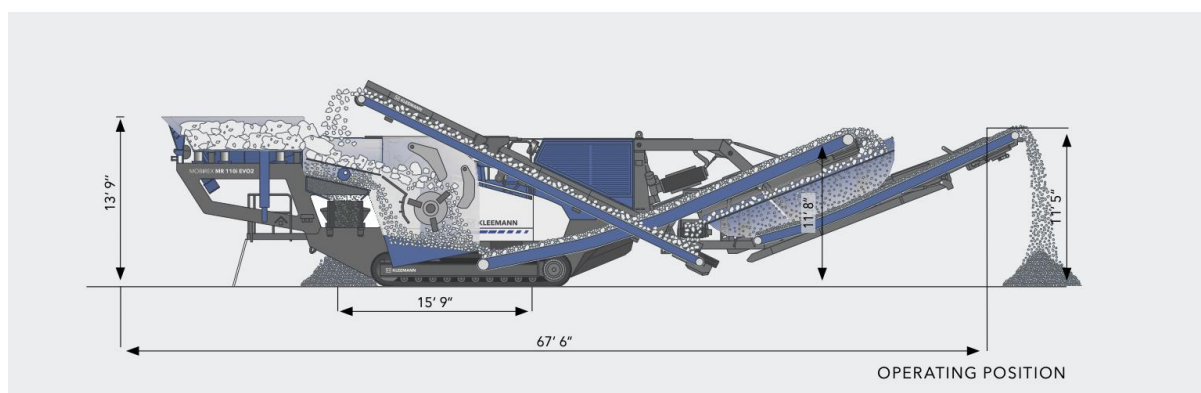

Tretman neopasnog otpada obuhvata sledeće procese:

1. prenos-transport otpada do drobilice,
2. sitnjenje/drobljenje krupnih komada otpada,
3. separacija izdrobljenog materijala,
4. transport izdrobljenog materijala do mesta utovara.

Sušтина tehnološkog postupka je da se od neopasnog otpada koji je podložan drobljenju, proizvede granularni/separisani materijal.

Bagerom i grajferom (kamionom sa polipnom grabilicom), vrši se utovar materijala na prihvatnu platformu (usipni koš) mobilne drobilice iz kojeg materijal gravitaciono pada u drobilicu. Pre ulaska materijala u drobilicu, radnici vrše pregled materijala i odvajaju eventualno zaostale druge materijale koji nisu predviđeni za drobljenje.

Otpad se usitnjava u bubnju sa noževima, do granulacije prečnika 0-300 mm, u zavisnosti od podešavanja i potrebe, odnosno namene izdrobljenog materijala.

Materijal pada kroz ulaz na rotor koji rotira brzinom od 250 do 500 okretaja u minutu. Rotor sa udarnim elementima odbacuje materijal prema odbojnim pločama postavljenim iznad rotora. Do sitnjenja dolazi usled fizičkog udara materijala sa noževima u drobilici, kao i međusobnim sudarima samog materijala koji se drobi.

Na magnetnom separatoru se izdvaja metalni magnetični otpad (gvožđe i čelik) koji se posebno izdvaja iz postrojenja i privremeno skladišti na lokaciji. Isti se može prodavati kao sekundarna

sirovina. Izdrobljeni materijal pada na transportnu gumenu traku ispod vibro rešetke koja ga izdvaja iz postrojenja.

Na vibro rešetki ispod drobilične jedinice, vrši se separacija izdrobljenog materijala.

Tretirani (izdrobljeni) otpadni materijal se pomoću transportne trake odlaže na definisano mesto/kontejner, odakle se pomoću utovarivača utovara u kamion i odvozi sa lokacije.

Operater na mobilnom postrojenju, na kontrolnoj tabli prati rad postrojenja i zadaje radne parametre (brzinu drobljenja, brzinu transportne trake, veličinu izlaznog agregata, smer i brzinu pomeranja postrojenja i dr.).

Na mobilnom postrojenju postoje tasteri za trenutno zaustavljanje rada postrojenja (zaglavljivanje materijala, udesne situacije i sl.). Mobilno postrojenje je potpuno automatizovano i autohtono (nije vezano za podlogu, sa izvorom struje, vodovodom i sl).

Neopasan otpad se tretira operacijom R5 - tretman (sitnjenjenjem, drobljenjenjem) neopasnog građevinskog otpada podložnog drobljenju na mobilnom drobiličnom postrojenju i separacija na izvoru - razvrstavanje, u cilju dobijanja sekundarne sirovine ili materijala čime bi se omogućila ponovna upotreba u iste ili druge svrhe.

Tretman neopasnog građevinskog otpada podložnog drobljenju, će se obavljati na mobilnom drobiličnom postrojenju nakon čega se usitnjeni materijal odvozi sa lokacije na dalju upotrebu u građevinskoj industriji, a neopasan otpad izdvojen iz građevinskog otpada (metal, plastika, staklo, drvo i sl.) predaje operateru koji ima dozvolu za upravljanje ovom vrstom otpada.

Takođe, koristi se i operacija R12 - Promene radi podvrgavanja otpada bilo kojoj od operacija od R1 do R11.

Izdvojene frakcije nakon tretmana se predaju drugim operaterima sa dozvolom za upravljanje otpadom.

DOZVOLJENE VRSTE OTPADA U POSTROJENJU

U skladu sa Pravilnikom o kategorijama, ispitivanju i klasifikaciji otpada („Službeni glasnik RS“, broj 56/2010, 93/2019, 39/2021), i Pravilnikom o vrstama otpada koje se mogu tretirati u mobilnim postrojenjima i vrstama mobilnih postrojenja za koje se izdaje dozvola za tretman otpada ("Službeni glasnik RS", broj 93/2019, 95/2022), u mobilnom postrojenju, predviđen je tretman/drobljenje sledećih vrsta neopasnog otpada:

- 17 01 01 – beton
- 17 01 02 – cigle
- 17 01 03 – crep i keramika
- 17 01 07 – mešavine ili pojedine frakcije betona, cigle, pločice i keramika drugačiji od onih navedenih u 17 01 06
- 17 02 01 – drvo

- 17 02 02 – staklo
- 17 02 03 – plastika
- 17 03 02 – bituminozne mešavine drugačije od onih navedenih u 17 03 01
- 17 04 01 – bakar, bronza, mesing
- 17 04 02 – aluminijum
- 17 04 03 – olovo
- 17 03 04 – cink
- 17 04 05 – gvožđe i čelik
- 17 04 06 – kalaj
- 17 04 07 – mešani metali
- 17 04 11 – kablovi drugačiji od onih navedenih u 17 04 10
- 17 05 04 – zemlja i kamen drugačiji od onih navedenih u 17 05 03
- 17 05 06 – iskop drugačiji od onih navedenih u 17 05 07
- 17 05 08 – otpad koji spada sa gusenica drugačiji od onog navedenog u 17 05 07
- 17 06 04 – izolacioni materijali drugačiji od onih navedenih u 17 06 01 i 17 08 03
- 17 08 02 – građevinski materijal na bazi gipsa drugačiji od onih navedenih u 17 08 01
- 17 09 04 – mešani otpadi od građenja i rušenja drugačiji od onih navedenih u 17 09 01 i 17 09 02 i 17 09 03

- 19 12 02 – otpadni metali koji sadrže gvožđe
- 20 01 40 – otpadni metali
- 19 12 03 – otpadni obojeni metali

- 07 02 13 – otpadna plastika
- 12 01 05 – obrada plastike
- 15 01 02 – plastična ambalaža
- 17 02 03 – plastika
- 19 12 04 – plastika i guma
- 20 01 39 – plastika

KAPACITET POSTROJENJA

Kapacitet drobilnog postrojenja Kleeman”, model Kleeman Mobirex MR 110 R EVO je 240 tona na sat.

Usled pripreme postrojenja za rad i pripreme samog otpada za tretman, drobilica će u proseku raditi oko šest sati na dan, tako da je maksimalni dnevni kapacitet 1.400 tona građevinskog otpada.

Mobilno postrojenje će ostvarivati mesečni kapacitet od oko 36.000 tona građevinskog otpada.

Mobilno postrojenja će ostvarivati maksimalni godišnji kapacitet od oko 400.000 tona građevinskog otpada.

SPECIFIKACIJA OPREME

U prilogu je tehnički list postrojenja

PRILOG O BEZBEDNOSTI I ZDRAVLJU NA RADU

Mere zaštite i zdravlja na radu definisane su Zakonom o bezbednosti i zdravlju na radu, kao i brojnim podzakonskim aktima koji detaljno regulišu ovu materiju.

OBAVEZE POSLODAVCA Poslodavac je dužan da obezbedi mere zaštite sprečavanjem, uklanjanjem i kontrolom rizika na radu, obaveštavanjem i osposobljavanjem zaposlenih, uz odgovarajuću organizaciju i potrebna sredstva. Poslodavac je dužan da uzimajući u obzir promenu radne okoline, sprovodi mere zaštite i bira takve radne i proizvodne metode koje će obezbediti poboljšanje stanja ili viši nivo zaštite i zdravlja na radu. Poslodavac je dužan da prilikom raspoređivanja zaposlenog na radno mesto sa posebnim uslovima rada, odnosno sa povećanim rizikom uzme u obzir njegove sposobnosti, koje mogu uticati na zaštitu i zdravlje zaposlenog.

Poslodavac je dužan da sprovodi mere zaštite, poštujući sledeća načela:

- izbegavanje rizika;
- procenjivanje rizika;
- eliminisanje rizika na izvoru;
- prilagođavanje rada i radnog mesta zaposlenom;
- prilagođavanje tehničkom napretku;
- zamena opasnih bezopasnim ili manje opasnim okolnostima;
- razvoja sveobuhvatne politike zaštite i zdravlja na radu, koja uključuje tehnologiju, organizaciju rada, radne uslove, međuljudske odnose i faktore radne sredine;
- davanje prednosti kolektivnim merama zaštite u odnosu na individualne mere zaštite;
- davanje odgovarajućih uputstava i obaveštenja zaposlenim.

Poslodavac, saglasno prirodi delatnosti, broju zaposlenih, organizaciji i načinu rada, prava, obaveze i odgovornosti zaštite i zdravlja na radu uređuje aktom ili ugovorom o radu zaključenim sa zaposlenim. Sastavni deo akta, odnosno ugovora je i normativ sredstava i opreme lične zaštite na radu koja pripadaju zaposlenom, a koji se radi u skladu sa propisima, standardima i aktom o proceni rizika na radnom mestu.

Procena rizika

Poslodavac je dužan da donese akt o proceni rizika za sva radna mesta, utvrdi način i mere za otklanjanje rizika i obezbedi njihovo sprovođenje. U aktu o proceni rizika poslodavac određuje radna mesta sa povećanim rizikom, zdravstvene zahteve za određeni rad koje moraju da ispunjavaju zaposleni u radnom procesu ili za korišćenje pojedinih sredstava za rad na osnovu stručne ocene ovlašćene ustanove za zdravstvenu zaštitu zaposlenih.

Poslodavac je dužan da zaposlene na transparentan način upozna sa aktom o proceni rizika

Organizovanje rada i radnog procesa

Poslodavac je dužan da organizacijom rada i radnog procesa obezbedi mere zaštite u skladu sa zakonom. Poslodavac je dužan da obezbedi da pristup mestu rada u radnoj sredini na kome pretila ozbiljna i/ili određena opasnost od povređivanja ili zdravstvenih oštećenja imaju samo ona lica koja su osposobljena za bezbedan rad na tom radnom mestu, koja su dobila posebna uputstva za rad na takvom mestu i koja su opremljena odgovarajućim sredstvima i opremom lične zaštite na radu. Poslodavac je dužan da na mestima rada, kao i sredstvima za rad postavi natpise, upozorenja i znakove zaštite i zdravlja na radu, u skladu sa aktom organa državne uprave nadležnog za poslove rada.

Zdravstveni pregledi zaposlenih

Zdravstveni pregledi zaposlenih preduzimaju se radi utvrđivanja i otklanjanja uzroka obolevanja i zdravstvenih oštećenja u vezi sa radom. Poslodavac je dužan da obezbedi zdravstveni pregled zaposlenih koji se raspoređuju na radna mesta sa posebnim uslovima rada, odnosno sa povećanim rizikom i u slučajevima ponovnog angažovanja zaposlenog koji je odsustvovao sa rada na tom radnom mestu duže od godinu dana.

Osposobljavanje i obuka zaposlenih

Poslodavac je dužan da izvrši osposobljavanje za bezbedan rad zaposlenog kod zasnivanja radnog odnosa, raspoređivanja na drugo radno mesto, uvođenja nove tehnologije, uvođenja novih ili zamene sredstava za rad, promene procesa rada i ponovnog raspoređivanja na rad posle odsustvovanja koje je trajalo duže od godinu dana. Poslodavac je dužan da zaposlenog, u toku osposobljavanja za bezbedan rad, upozna sa svim vrstama opasnosti na poslovima na koje ga raspoređuje i o konkretnim merama zaštite koje su potrebne radi otklanjanja opasnosti po život, odnosno oštećenje zdravlja.

Informisanje zaposlenih

Poslodavac je dužan da zaposlenog ili predstavnika zaposlenih informiše pisanim putem u vezi sa:

- rizicima po zaštitu i zdravlje na radu, merama zaštite i aktivnostima u odnosu na svaku vrstu radnog mesta i/ili posla;
- načinom organizovanja i pružanja prve pomoći, zaštite od požara, postupku evakuacije zaposlenih pri pojavi ozbiljnih i neposrednih opasnosti i o licima koja su zadužena za sprovođenje ovih mera.

Poslodavac je dužan da predstavnika zaposlenih informiše o pravima i obavezama koje se odnose na zaštitu i zdravlje na radu Korišćenje sredstava za rad i sredstava i opreme lične

zaštite na radu, čijom se upotrebom otklanjaju rizici ili opasnosti, koji nesu mogli da budu otklonjeni primenom odgovarajućih mera zaštite, vrši se na način i u skladu sa primijenjenim tehnološkim postupkom. Poslodavac je dužan da obezbedi da zaposleni sredstva za rad i sredstva i opremu lične zaštite na radu koristi u skladu sa njihovom namenom i da u postupku upotrebe primenjuje propisane mere zaštite. Poslodavac je dužan da preduzme potrebne mere i odredi zaposlene za pružanje prve pomoći, zaštitu od požara i evakuaciju zaposlenih u zavisnosti od vrste radnog mesta i delatnosti, kao i od broja zaposlenih i prisustva drugih lica, u skladu sa ovim zakonom i propisima koji uređuju ovu oblast. Za primenu ovih mera mora da se obezbedi veza sa službama u i van poslodavca, posebno u pogledu prve pomoći, hitne medicinske pomoći, spašavanja i zaštite od požara. Poslodavac je dužan da obavesti sve zaposlene koji su ili bi mogli biti izloženi ozbiljnoj ili neposrednoj opasnosti o vrsti rizika i o merama zaštite. Poslodavac je dužan da, prilikom ozbiljne, neposredne i neizbežne opasnosti, merama i uputstvima, zaposlenim omogućí zaustavljanje rada i upućivanje na bezbedno mesto. Poslodavac je dužan da zaposlene obavezno osigurava od povreda na radu, profesionalnih bolesti i bolesti u vezi sa radom. U slučaju da je kod poslodavca došlo do neobičnih i nepredvidivih okolnosti koje su van kontrole poslodavaca ili posebnih događaja čije posledice nije bilo moguće izbeći uprkos sprovedenim merama zaštite, poslodavac se oslobađa od odgovornosti.

Obaveze zaposlenih

Zaposleni ima pravo i obavezu da se pre početka rada upozna sa merama zaštite na poslovima radnog mesta na koje je raspoređen, kao i da se osposobljava za njihovo sprovođenje. Zaposleni takođe ima pravo i obavezu da poslodavcu daje predloge, primedbe i obaveštenja o pitanjima zaštite i zdravlja na radu. Zaposleni ima pravo i obavezu da obavi zdravstveni pregled koji odgovara riziku za zaštitu i zdravlje na radnom mestu, na koji ga upućuje poslodavac, u skladu sa propisima o zaštiti i zdravlju na radu i propisima iz oblasti zdravstvene zaštite. Zaposleni ima pravo da odbije da radi, ako:

- prethodno nije upoznat sa svim opasnostima ili štetnostima, odnosno rizicima na radu ili ako mu poslodavac nije obezbedio propisani zdravstveni pregled;
- preti neposredna opasnost po život i zdravlje zbog toga što nisu sprovedene propisane mere zaštite, sve dok se te mere ne obezbede;
- na sredstvu za rad nisu obezbeđene propisane mere zaštite i time mu je neposredno ugrožen život i zdravlje.

U slučaju ozbiljne i neposredne opasnosti po život i zdravlje, zaposleni može da preduzme odgovarajuće mere u skladu sa svojim znanjem i tehničkim sredstvima koja su mu na raspolaganju, a u slučaju neizbežne opasnosti ima pravo da napusti opasno radno mesto, radni proces, odnosno radnu sredinu.

Zaposleni je obavezan da u skladu sa osposobljenošću i uputstvima koja je dobio od poslodavca:

- za vreme rada primenjuje propisane mere zaštite, vodi računa o svojoj i zaštiti i zdravlju na radu drugih zaposlenih na koje utiče svojim radom ili postupcima pri obavljanju posla, namenski koristi sredstva za rad, opasne materije, sredstva i opremu lične zaštite na radu i

zaštitne uređaje, saraduje sa poslodavcem i stručnim licem kako bi se sprovele propisane mere zaštite na poslovima na kojima radi;

- u skladu sa svojim saznanjima, odmah obavesti poslodavca, pisano ili usmeno, ili preko predstavnika zaposlenih o nepravilnostima, nedostacima, štetnostima, opasnostima ili drugoj pojavi koja bi na radnom mestu mogla da ugrozi njegovu ili zaštitu i zdravlje drugih zaposlenih;
- saraduje sa poslodavcem i stručnim licem dok poslodavac ne obezbedi bezbedne uslove za rad. Zaposleni ne može da započne i obavlja rad pod uticajem sredstava zavisnosti (alkohol, droga i sl).

Zaposleni je dužan da se podvrgne proverbi da li je pod uticajem sredstava zavisnosti, na način i po postupku utvrđenim aktom poslodavca. Zaposleni podleže odgovornosti u slučaju nepridržavanja propisanih mera zaštite i neizvršavanja obaveza utvrđenih zakonom i aktima poslodavca. Evidencija Poslodavac je dužan da vodi i čuva propisanu evidenciju o:

- radnim mestima sa posebnim uslovima rada, odnosno povećanim rizikom;
- zaposlenim raspoređenim na radna mesta, a posebno o zaposlenima raspoređenim na radna mesta sa posebnim uslovima rada, odnosno povećanim rizikom;
- povredama na radu, profesionalnim bolestima i bolestima u vezi sa radom; ∞ zaposlenim osposobljenim za bezbedan rad;
- opasnim materijama koje se koriste u toku rada;
- izvršenim ispitivanjima radne sredine;
- izvršenim pregledima i ispitivanjima sredstava za rad i sredstava i opreme lične zaštite na radu;
- izveštajima koji su obavezni po zakonu;
- prethodnim i periodičnim zdravstvenim pregledima;
- dokumentaciji iz zaštite i zdravlja na radu (atest, zapisnik o stručnom nalazu, uputstva za rukovanje i održavanje sredstava za rad i sl.)

Mere za bezbednost i zaštitu zdravlja na gradilištu, svrstane su u dve grupe:

- a. Opšti zahtevi za bezbedan i zdrav rad na gradilištima (Opšte mere),
- b. Specifični zahtevi za radna mesta na gradilištima (Posebne mere).

Sve mere moraju biti predviđene i definisane Planom preventivnih mera koji izrađuje Koordinator za bezbednost i zdravlje na radu za projektovanje (one mere koje se moraju predvideti u fazi projektovanja) i Koordinator za bezbednost i zdravlje na radu za izvođenje, ukoliko ih nije izradio poslodavac (one mere koje su operativnog karaktera, odnosno koje se odnose na sam rad i tehnološki postupak rada - građenja; dakle, uređenje gradilišta i specifične mere za bezbedan i zdrav rad na gradilištu). U slučaju bilo kakvih izmena u uslovima rada koje mogu uticati na bezbednost, pa samim tim i na mere bezbednosti, te promene se moraju uneti i u Plan preventivnih mera, odnosno, moraju se izmeniti ili dopuniti i preventivne mere i to najmanje 5 dana pre početka rada u izmenjenim uslovima, tj. rada, pri kojem te promene utiču na bezbednost radnika. Plan preventivnih mera treba da sadrži sve one podatke koji utiču na bezbednost i zdravlje radnika koji obavljaju građevinske radove, opšte i specifične mere za

**Elita Cop doo Beograd - Zemun**

Društvo za inženjering, marketing, spoljnu i unutrašnju trgovinu

Ugrinovački put 27, Zemun – Srbija

Tel: +381 11 316.09.43; 316.51.91; 316.37.41

Fax: +381 11 316.37.41

Mail: elita@eunet.rs

Web: www.elitacop.com

bezbedan rad, a specifične mere su, za građevinske radove, date u posebnim pravilnicima na koje se poziva Zakon o bezbednosti i zdravlju na radu.

Mere zaštite radnika Prema zakonskim propisima Republike Srbije poslodavac ili izvođač radova, dužan je da obezbedi zaposlenima rad na radnom mestu i radnoj okolini u kojima su sprovedene mere bezbednosti i zdravlja na radu, kao i da obezbedi kontrolu njihove upotrebe u skladu sa namenom. Radnicima se moraju staviti na raspolaganje odgovarajuća lična zaštitna sredstva i sredstva za održavanje higijene.

A WIRTGEN GROUP COMPANY



TECHNICAL INFORMATION | TRACK-MOUNTED IMPACT CRUSHER

MOBIREX MR 110R EVO



MOBIREX MR 110 R EVO

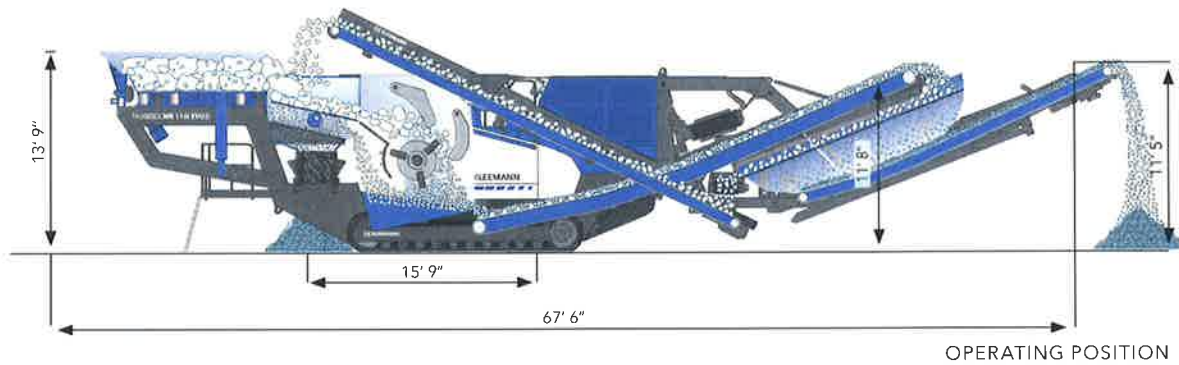

TECHNICAL HIGHLIGHTS

- Optimized material flow due to opening system widths
- Hydraulic gap setting
- Easy and intuitive SPECTIVE control concept
- Efficient and powerful diesel-direct drive
- High performance secondary screening unit with oversize grain returning

TECHNICAL INFORMATION MR 110 R EVO

Feeding unit

Feed capacity up to approx. (US t/h) ¹⁾	386
Max. feed size (inch)	35" x 22"
Feed height (with extension) (inch)	13' 9" (14' 11")
Hopper volume (with extension) (yd ³)	5.8 (10.5)
Width x length (with extension) (inch)	6' 11" x 12' 2" (9' 2" x 12' 2")

Vibrating feeder

Width x length (inch)	36" x 8' 6"
-----------------------	-------------

Prescreening

Type	double-deck heavy piece screen
Width x length (inch)	40" x 6' 11"

Side discharge conveyor rigid (optional)

Width x length (extended) (inch)	26" x 13' 2" (19' 6")
Discharge height approx. (extended) (inch)	9' 6" (12')

Crusher

Impact crusher type	SHB 110-080
Crusher inlet width x height (inch)	44" x 32"
Crusher weight approx. (lbs)	28,660
Rotor diameter (inch)	44"
Crusher drive type, approx. (hp)	direct, 349
Type of impact toggle adjustment	infinitely variable, fully hydraulic
Crushing capacity with demolished concrete up to approx. (US t/h)	265 ²⁾
Crushing capacity with rubble up to approx. (US t/h)	265 ²⁾
Crushing capacity with demolished asphalt up to approx. (US t/h)	226 ³⁾
Crushing capacity with limestone up to approx. (US t/h)	231 ²⁾

Discharge chute

Width x length (inch)	48" x 7' 11"
-----------------------	--------------

Crusher discharge conveyor

Width x length (inch)	48" x 30' 6"
Discharge height approx. (inch)	11' 8"

Power supply unit

Drive concept	diesel direct ⁴⁾
Scania (Tier 4/Stage IV) (hp)	493 (1,800 rpm)
Generator (kVA)	135

Secondary screening unit

Type	single deck light-piece screen
Width x length (inch)	53" x 14' 11"
Oversize grain return conveyor (inch)	20" x 29' 10"
Discharge height fine grain discharge conveyor approx. (inch)	11' 5"

Transport

Transport dimensions without options

Transport height (inch)	11' 10"
Transport length (inch)	55' 11"
Transport width (inch)	9' 10"

Transport dimensions with secondary screening unit

Transport length with screening unit (inch)	69' 3"
Transport width with screening unit (inch)	10'

Transport weight screening unit (lbs)	13,500
Transport weight of basic plant – max. configuration (lbs)	120,150 - 129,000

¹⁾ Depending on type and composition of feed material, feed size, primary screening as well as target final grain size
²⁾ with final grain size 0" - 1.8" with approx. 10 - 15% oversize grain
³⁾ with final grain size 0" - 1.3" with approx. 10 - 15% oversize grain
⁴⁾ all electric ancillary drives



MOBIREX MR 110 R EVO

The mobile impact crusher MOBIREX MR 110 R EVO can be universally deployed and produces first class final product quality. With a crusher inlet of 44" and numerous technical highlights, a formidable production rate can be achieved with the best cost effectiveness. Thanks to its compact design, the machine is easy to transport and can be assembled and disassembled quickly.

STANDARD EQUIPMENT

- Hydraulically folding feed hopper, can be operated from ground
- Frequency-controlled vibrating feeder
- Frequency-controlled prescreen
- Prescreen covering with slotted grate or punched plate (upper deck) and wire cloth (lower deck)
- Extended side discharge conveyor 19' 6", rigid: can be mounted on left or right, discharge height approx. 12', must be dismantled for transport, inc. spray system
- Quick Track for setting machine operating mode quickly and easily, operation via radio remote control
- Impact crusher with rotor ledge set made of martensitic
- Continuous feed system (CFS) for optimum crusher loading
- Automatic crusher gap adjustment
- Integrated overload protection
- Rotor lock & turn device: system for securely turning and locking the rotor for maintenance tasks or clearing blockages
- Secondary screening unit, in convenient container dimensions, hook lift compatible inc. spray system
- Swivel arm for changing rotor ledges
- SPECTIVE control concept: menu-guided user interface, 12-inch control panel; telematics system WITOS FleetView for efficient fleet and service management
- Lockable control cabinet, dust and vibration protected
- LED lighting
- Eye hooks
- Water spray system for dust reduction

OPTIONS

- Hopper extension: hydraulically folding
- Side discharge conveyor 13' 2", rigid: can be mounted on left or right, discharge height 9' 6", must be dismantled for transport, inc. spray system
- Side discharge conveyor belt cover (sheet metal) in connection with rigid side discharge conveyor
- Side discharge conveyor, hydraulically folding, can be mounted on both sides, discharge height 11' 1", remains on machine during transport, inc. spray system
- Climate packages: hot climate or cold climate package
- Ergonomic power pack enclosure for insulating noise sources
- Electromagnetic separator, permanent magnetic separator, magnet preparation
- Belt scales, available for crusher discharge conveyor and fine grain conveyor (secondary screening unit)
- Air classifier for cleaning oversize grain from foreign matter and light-weight matter through 15 hp blower with air outlet under transfer conveyor. Only available in connection with screening unit option.
- Trackpads for crawler chassis for protection of ground
- Premium lighting

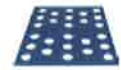

SPARE PARTS

For cost effective operation of the machine, it is necessary to select the correct wear parts. Original parts from KLEEMANN are optimally designed for the requirements of the user and machine. They are characterized by a long service life, excellent quality, good availability and trouble-free assembly. With application know-how and competent advice, we can find the optimum wear part for our customers to match their individual application.

ROTOR LEDGES

Machine type	Shape of rotor ledge	Dimensions W x H x L [inch]	Manganese rotor ledges	Martensitic rotor ledges	Martensitic rotor ledges with ceramic	Chrome steel rotor ledges	Chrome steel rotor ledges with ceramic
MR 110 R EVO	C-shape	3.5" x 14" x 43"	x	x	x	x	x
MR 122 Zi	X-shape	5" x 13" x 49"	x	x	x		
MR 130i EVO2	C-shape	4" x 15" x 50"	x	x	x	x	x
MR 150 Z	X-shape	5" x 15" x 59"	x	x	x		



C-shape

Material	Feed material						
	Soft to medium-hard stone (e.g. limestone), river gravel < 150 N/inch	Hard stone with low abrasiveness (e.g. basalt), river gravel	Hard stone with high abrasiveness (e.g. granite), river gravel	Asphalt	Concrete with low iron content	Concrete with high iron content	Rubble
Manganese	●	●	●	●	●	●	●
Martensitic	●	● < 18"	●	●	●	●	●
Martensitic with ceramic	● < 18"	● < 18"	● < 18"	●	●	●	●
Chrome steel	● < 10"	● < 10"	● < 10"	●	●	●	●
Chrome steel with ceramic	● < 10"	● < 10"	● < 10"	●	●	●	●



S-shape



X-shape

● Recommended ● Partly recommended ● Not recommended

For queries about the suitable rotor ledge, please contact your sales and service organization.

IMPACT PLATES

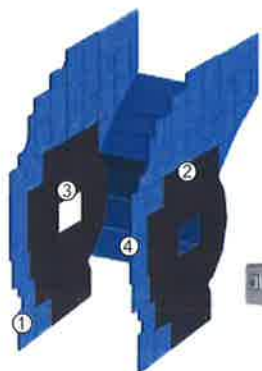

- ① All wear plates from the main wear zone including securing material are included in the service package for easy replacement
- ② Thick-walled KLEEMANN resistant steel wear plates protect the housing
- ③ The wear plates can be interchanged for the most part, which means that the need for stocking up with spares is significantly reduced.

- ④ The securing material includes all necessary bolts for secure attachment
- ⑤ Example for cast manganese impact plate that can be replaced individually depending on the machine and requirement.*

* Two materials available: manganese steel and martensitic steel

Further information is available at www.partsandmore.net or in our Parts and more catalog



Elita Cop doo Beograd - Zemun

Društvo za inženjering, marketing, spoljnu i unutrašnju trgovinu

Ugrinovački put 27, Zemun – Srbija

Tel: +381 11 316.09.43; 316.51.91; 316.37.41

Fax: +381 11 316.37.41

Mail: elita@eunet.rs

Web: www.elitacop.com

**IDEJNO REŠENJE PROJEKTA
MOBILNO POSTROJENJE ZA TRETMAN
NEOPASNOG OTPADA NA LOKACIJAMA NA
TERITORIJI REPUBLIKE SRBIJE**

**Mobilno postrojenje za tretman neopasnog otpada model
Mobicat MC 110 Z**

0. OPŠTA DOKUMENTACIJA

0.1. NASLOVNA STRANA

Projekat: Idejno rešenje tehnologije mobilnog postrojenja za tretman neopasnog otpada na teritoriji Republike Srbije.

Investitor: **ELITA COP DOO BEOGRAD-ZEMUN**

Vrsta tehničke dokumentacije: Idejno rešenje (IR)

Naziv i oznaka dela projekta: Knjiga 1 – Idejno rešenje

Odgovorno lice projektanta: Danijela Ubović, dipl. Inž. Građ. Broj licence 315 J144 10_____

Direktor:

Pečat:

BEOGRAD NOVEMBAR 2022.

0.2. REŠENJE O ODREĐIVANJU ODGOVORNIH PROJEKTANATA

Na osnovu člana 128. Zakona o planiranju i izgradnji i odredbi Pravilnika o sadržini, načinu i postupku izrade i način vršenja kontrole tehničke dokumentacije prema klasi i nameni objekata, kao:

ODGOVORNIPROJEKTANT

za izradu KNJIGA 1

Idejno rešenje tehnologije mobilnog postrojenja za tretman neopasnog otpada na teritoriji Republike Srbije

određuje se:

Odgovorno lice projektanta: Danijela Ubović, dipl. Inž. Građ. Broj licence 315 J144 10

Direktor

Pečat:

BEOGRAD NOVEMBAR 2022.

0.3 Tehničke specifikacije projekta

Uvod

Prema važećem Zakonu o upravljanju otpadom mobilno postrojenje za upravljanje otpadom jeste postrojenje za preuzimanje, pripremu za ponovnu upotrebu, ponovno iskorišćenje i druge operacije tretmana otpada sa R i D liste (R2 do R13, D8 i D9), koje je takve konstrukcije da nije vezano za podlogu ili objekat i može se premeštati od lokacije do lokacije. Zakon u mobilna postrojenja uključuje i ona postrojenja koja se koriste radi sanacije zagađene lokacije, po pravilu na lokaciji na kojoj otpad nastaje, odnosno na lokaciji proizvođača otpada, ili na drugoj lokaciji vlasnika otpada za koju operater postrojenja ima i dozvolu za skladištenje otpada. U mobilnim postrojenjima može se preduzimati više operacija tretiranja otpada sa R liste koja između ostalog predviđa reciklažu, preradu organskih materija, preradu metala, preradu drugih materija, obnavljanje komponenata koje se koriste za smanjenje zagađenja, izlaganje otpada procesima u zemljištu koji imaju korist za poljoprivredu ili ekološki napredak, dok tretman otpada sa D liste uključuje biološke tretmane i fizičko-hemijske tretmane čiji je proizvod smeša ili jedinjenje koje se dobija i iz drugih operacija odlaganja.

Postrojenja kao i oprema za tretman otpada mogu, pre svega, biti stacionarna ili mobilna.

Ono zbog čega su mobilna postrojenja za tretman otpada značajna jeste što se njima omogućava da se otpad koji nastaje jednom delatnošću ne ostavlja sto, hiljadu ili mnogo više godina da se slobodno raspada i time čini nepotreban teret životnoj sredini, već da otpad na bezbedan način nestane ili da se pretoči u nešto korisno.

Ono zbog čega su mobilna postrojenja za tretman otpada značajna jeste što se njima omogućava da se otpad koji nastaje jednom delatnošću ne ostavlja sto, hiljadu ili mnogo više godina da se slobodno raspada i time čini nepotreban teret životnoj sredini, već da otpad na bezbedan način nestane ili da se pretoči u nešto korisno.

Iz navedenih razloga, privredno društvo „Elita Cop“ doo Beograd-Zemun je pored svoje osnovne delatnosti, a to je izvođenje građevinskih radova, uspostavilo dodatnu delatnost zbrinjavanja otpada koji nastaje navedenom osnovnom delatnošću.

Tehnološki proces

Predmet rada operatera je tretman otpada na mestu nastanka otpada, na lokaciji proizvođača otpada, ili na drugoj lokaciji vlasnika otpada za koju operater postrojenja ima i dozvolu za skladištenje otpada iste vrste otpada koji je predviđen za tretman i na kojoj ispunjava uslove za

tretman tog otpada, uz obavezu operatera da o svakoj promeni lokacije, odnosno o početku i završetku rada na lokaciji obavesti ministarstvo, odnosno nadležni organ autonomne pokrajine i jedinice lokalne samouprave.

U mobilnom drobilicnom postrojenju vrši se tretman neopasnog otpada, postupcima drobljenja i sitnjenja, u cilju dobijanja sekundarne sirovine i/ili materijala, čime bi se omogućila njihova ponovna upotreba u iste ili druge svrhe.

U zavisnosti od vrste/gabarita otpada, tipa lokacije i zahteva klijenata, po potrebi se može izvršiti priprema otpada za drobljenje.

Postupak pripreme otpada uglavnom podrazumeva izdvajanje otpada koji ne pripada vrstama otpada predviđenih za tretman, ili nije podložan drobljenju ili koji zbog dimenzija ne može biti tretiran u mobilnom drobilicnom postrojenju.

Nakon pripreme, tretman predviđenih vrsta otpada vrši se u mobilnom drobilicnom postrojenju.

Privremeno skladištenje izdvojenog neopasnog otpada i frakcija dobijenih tretmanom, vrši se u posebnim kontejnerima, na mestu koje je određeno za postavljanje istih, do daljeg preuzimanja i odvoženja sa lokacije..

Mobilno postrojenje za tretman neopasnog otpada model Mobicat MC 110 Z

Mobilno drobilicno postrojenje proizvođača “Kleemann” model Mobicat MC 110 Z, sadrži sledeće elemente:

- pogonski sistem sa gusenicama
- opremu - sistem za drobljenje sa noževima
- automatski sistema rotacije osovina u suprotnom smeru u slučaju zaglavljivanja materijala
- pogonski motor je tip: Scania
- snaga motora: 248kW
- magnetni separator sa trakom za izdvajanje metalnog magnetičnog otpada
- transportna traka za separisane frakcije
- upravljač za bežično daljinsko upravljanje postrojenjem
- sigurnosni prekidač u slučaju opasnosti na upravljaču

Gabariti postrojenja su 9,2 x 3,6 x 14,9 m (š * v * d). Kapacitet postrojenja je 330t/h.

Droblicno postrojenje je samohodno, na čeličnim gusenicama, kojim upravlja operater, upravljačem za bežično daljinsko upravljanje.

Otpad se usitnjava u bubnju sa noževima, do granulacije prečnika 0-300 mm, u zavisnosti od podešavanja i potrebe, odnosno namene izdrobljenog materijala.

Otpad namenjen za drobljenje otpada, tretira se na mestu nastanka. Drobljenje se vrši pomoću mobilne drobilice proizvođača “Kleeman”, model Kleeman Mobicat MC 110 Z

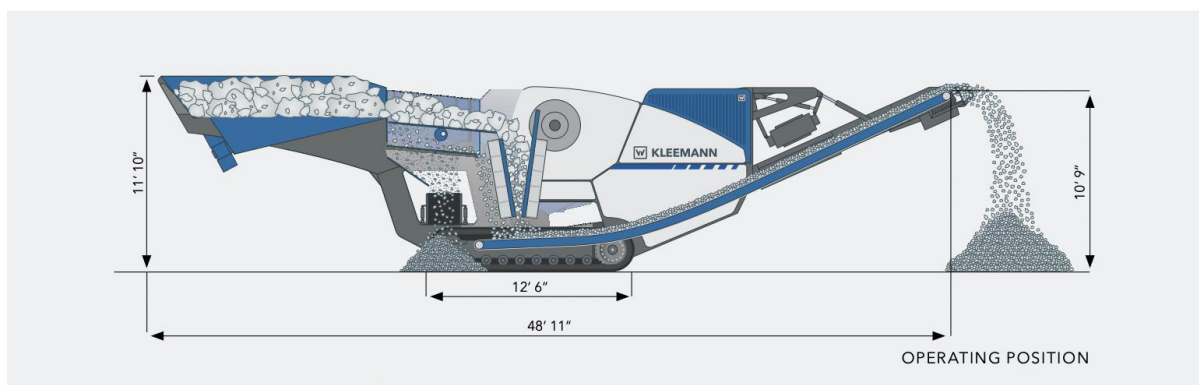

Tretman neopasnog otpada obuhvata sledeće procese:

1. prenos-transport otpada do drobilice,
2. sitnjenje/drobljenje krupnih komada otpada,
3. separacija izdrobljenog materijala,
4. transport izdrobljenog materijala do mesta utovara.

Sušтина tehnološkog postupka je da se od neopasnog otpada koji je podložan drobljenju, proizvede granularni/separisani materijal.

Bagerom i grajferom (kamionom sa polipnom grabilicom), vrši se utovar materijala na prihvatnu platformu (usipni koš) mobilne drobilice iz kojeg materijal gravitaciono pada u drobilicu. Pre ulaska materijala u drobilicu, radnici vrše pregled materijala i odvajaju eventualno zaostale druge materijale koji nisu predviđeni za drobljenje.

Otpad se usitnjava u bubnju sa noževima, do granulacije prečnika 0-300 mm, u zavisnosti od podešavanja i potrebe, odnosno namene izdrobljenog materijala.

Materijal pada kroz ulaz na rotor koji rotira brzinom od 250 do 500 okretaja u minutu. Rotor sa udarnim elementima odbacuje materijal prema odbojnim pločama postavljenim iznad rotora. Do sitnjenja dolazi usled fizičkog udara materijala sa noževima u drobilici, kao i međusobnim sudarima samog materijala koji se drobi.

Na magnetnom separatoru se izdvaja metalni magnetični otpad (gvožđe i čelik) koji se posebno izdvaja iz postrojenja i privremeno skladišti na lokaciji. Isti se može prodavati kao sekundarna sirovina. Izdrobljeni materijal pada na transportnu gumenu traku ispod vibro rešetke koja ga izdvaja iz postrojenja.

Na vibro rešetki ispod drobilne jedinice, vrši se separacija izdrobljenog materijala.

Tretirani (izdrobljeni) otpadni materijal se pomoću transportne trake odlaže na definisano mesto/kontejner, odakle se pomoću utovarivača utovara u kamion i odvozi sa lokacije.

Operater na mobilnom postrojenju, na kontrolnoj tabli prati rad postrojenja i zadaje radne parametre (brzinu drobljenja, brzinu transportne trake, veličinu izlaznog agregata, smer i brzinu pomeranja postrojenja i dr.).

Na mobilnom postrojenju postoje tasteri za trenutno zaustavljanje rada postrojenja (zaglavljivanje materijala, udesne situacije i sl.). Mobilno postrojenje je potpuno automatizovano i autohtono (nije vezano za podlogu, sa izvorom struje, vodovodom i sl).

Neopasan otpad se tretira operacijom R5 - tretman (sitnjenjem, drobljenjem) neopasnog građevinskog otpada podložnog drobljenju na mobilnom drobilnom postrojenju i separacija na izvoru - razvrstavanje, u cilju dobijanja sekundarne sirovine ili materijala čime bi se omogućila ponovna upotreba u iste ili druge svrhe.

Tretman neopasnog građevinskog otpada podložnog drobljenju, će se obavljati na mobilnom drobilnom postrojenju nakon čega se usitnjeni materijal odvozi sa lokacije na dalju upotrebu u građevinskoj industriji, a neopasan otpad izdvojen iz građevinskog otpada (metal, plastika, staklo, drvo i sl.) predaje operateru koji ima dozvolu za upravljanje ovom vrstom otpada.

Takođe, koristi se i operacija R12 - Promene radi podvrgavanja otpada bilo kojoj od operacija od R1 do R11.

Izdvojene frakcije nakon tretmana se predaju drugim operaterima sa dozvolom za upravljanje otpadom.

DOZVOLJENE VRSTE OTPADA U POSTROJENJU

U skladu sa Pravilnikom o kategorijama, ispitivanju i klasifikaciji otpada („Službeni glasnik RS“, broj 56/2010, 93/2019, 39/2021), i Pravilnikom o vrstama otpada koje se mogu tretirati u mobilnim postrojenjima i vrstama mobilnih postrojenja za koje se izdaje dozvola za tretman otpada ("Službeni glasnik RS", broj 93/2019, 95/2022), u mobilnom postrojenju, predviđen je tretman/drobljenje sledećih vrsta neopasnog otpada:

- 17 01 01 – beton
- 17 01 02 – cigle
- 17 01 03 – crep i keramika
- 17 01 07 – mešavine ili pojedine frakcije betona, cigle, pločice i keramika drugačiji od onih navedenih u 17 01 06
- 17 02 01 – drvo
- 17 02 02 – staklo
- 17 02 03 – plastika
- 17 03 02 – bituminozne mešavine drugačije od onih navedenih u 17 03 01

- 17 04 01 – bakar, bronza, mesing
- 17 04 02 – aluminijum
- 17 04 03 – olovo
- 17 03 04 – cink
- 17 04 05 – gvožđe i čelik
- 17 04 06 – kalaj
- 17 04 07 – mešani metali
- 17 04 11 – kablovi drugačiji od onih navedenih u 17 04 10
- 17 05 04 – zemlja i kamen drugačiji od onih navedenih u 17 05 03
- 17 05 06 – iskop drugačiji od onih navedenih u 17 05 07
- 17 05 08 – otpad koji spada sa gusenica drugačiji od onog navedenog u 17 05 07
- 17 06 04 – izolacioni materijali drugačiji od onih navedenih u 17 06 01 i 17 08 03
- 17 08 02 – građevinski materijal na bazi gipsa drugačiji od onih navedenih u 17 08 01
- 17 09 04 – mešani otpadi od građenja i rušenja drugačiji od onih navedenih u 17 09 01 i 17 09 02 i 17 09 03

- 19 12 02 – otpadni metali koji sadrže gvožđe
- 20 01 40 – otpadni metali
- 19 12 03 – otpadni obojeni metali

- 07 02 13 – otpadna plastika
- 12 01 05 – obrada plastike
- 15 01 02 – plastična ambalaža
- 17 02 03 – plastika
- 19 12 04 – plastika i guma
- 20 01 39 – plastika

KAPACITET POSTROJENJA

Kapacitet drobilnog postrojenja Kleemann”, model Kleemann Mobicat MC 110 Z je 330 tona na sat.

Usled pripreme postrojenja za rad i pripreme samog otpada za tretman, drobilica će u proseku raditi oko šest sati na dan, tako da je maksimalni dnevni kapacitet 1.900 tona građevinskog otpada.

Mobilno postrojenje će ostvarivati mesečni kapacitet od oko 50.000 tona građevinskog otpada.

Mobilno postrojenja će ostvarivati maksimalni godišnji kapacitet od oko 400.000 tona građevinskog otpada.

SPECIFIKACIJA OPREME

U prilogu je tehnički list postrojenja

PRILOG O BEZBEDNOSTI I ZDRAVLJU NA RADU

Mere zaštite i zdravlja na radu definisane su Zakonom o bezbednosti i zdravlju na radu, kao i brojnim podzakonskim aktima koji detaljno regulišu ovu materiju.

OBAVEZE POSLODAVCA Poslodavac je dužan da obezbedi mere zaštite sprečavanjem, uklanjanjem i kontrolom rizika na radu, obaveštavanjem i osposobljavanjem zaposlenih, uz odgovarajuću organizaciju i potrebna sredstva. Poslodavac je dužan da uzimajući u obzir promenu radne okoline, sprovodi mere zaštite i bira takve radne i proizvodne metode koje će obezbediti poboljšanje stanja ili viši nivo zaštite i zdravlja na radu. Poslodavac je dužan da prilikom raspoređivanja zaposlenog na radno mesto sa posebnim uslovima rada, odnosno sa povećanim rizikom uzme u obzir njegove sposobnosti, koje mogu uticati na zaštitu i zdravlje zaposlenog.

Poslodavac je dužan da sprovodi mere zaštite, poštujući sledeća načela:

- izbegavanje rizika;
- procenjivanje rizika;
- eliminisanje rizika na izvoru;
- prilagođavanje rada i radnog mesta zaposlenom;
- prilagođavanje tehničkom napretku;
- zamena opasnih bezopasnim ili manje opasnim okolnostima;
- razvoja sveobuhvatne politike zaštite i zdravlja na radu, koja uključuje tehnologiju, organizaciju rada, radne uslove, međuljudske odnose i faktore radne sredine;
- davanje prednosti kolektivnim merama zaštite u odnosu na individualne mere zaštite;
- davanje odgovarajućih uputstava i obaveštenja zaposlenim.

Poslodavac, saglasno prirodi delatnosti, broju zaposlenih, organizaciji i načinu rada, prava, obaveze i odgovornosti zaštite i zdravlja na radu uređuje aktom ili ugovorom o radu zaključenim sa zaposlenim. Sastavni deo akta, odnosno ugovora je i normativ sredstava i opreme lične zaštite na radu koja pripadaju zaposlenom, a koji se radi u skladu sa propisima, standardima i aktom o proceni rizika na radnom mestu.

Procena rizika

Poslodavac je dužan da donese akt o proceni rizika za sva radna mesta, utvrdi način i mere za otklanjanje rizika i obezbedi njihovo sprovođenje. U aktu o proceni rizika poslodavac određuje

radna mesta sa povećanim rizikom, zdravstvene zahteve za određeni rad koje moraju da ispunjavaju zaposleni u radnom procesu ili za korišćenje pojedinih sredstava za rad na osnovu stručne ocene ovlašćene ustanove za zdravstvenu zaštitu zaposlenih.

Poslodavac je dužan da zaposlene na transparentan način upozna sa aktom o proceni rizika

Organizovanje rada i radnog procesa

Poslodavac je dužan da organizacijom rada i radnog procesa obezbedi mere zaštite u skladu sa zakonom. Poslodavac je dužan da obezbedi da pristup mestu rada u radnoj sredini na kome prethodno postoji ozbiljna i/ili određena opasnost od povređivanja ili zdravstvenih oštećenja imaju samo ona lica koja su osposobljena za bezbedan rad na tom radnom mestu, koja su dobila posebna uputstva za rad na takvom mestu i koja su opremljena odgovarajućim sredstvima i opremom lične zaštite na radu. Poslodavac je dužan da na mestima rada, kao i sredstvima za rad postavi natpise, upozorenja i znakove zaštite i zdravlja na radu, u skladu sa aktom organa državne uprave nadležnog za poslove rada.

Zdravstveni pregledi zaposlenih

Zdravstveni pregledi zaposlenih preduzimaju se radi utvrđivanja i otklanjanja uzroka obolevanja i zdravstvenih oštećenja u vezi sa radom. Poslodavac je dužan da obezbedi zdravstveni pregled zaposlenih koji se raspoređuju na radna mesta sa posebnim uslovima rada, odnosno sa povećanim rizikom i u slučajevima ponovnog angažovanja zaposlenog koji je odsustvovao sa rada na tom radnom mestu duže od godinu dana.

Osposobljavanje i obuka zaposlenih

Poslodavac je dužan da izvrši osposobljavanje za bezbedan rad zaposlenog kod zasnivanja radnog odnosa, raspoređivanja na drugo radno mesto, uvođenja nove tehnologije, uvođenja novih ili zamene sredstava za rad, promene procesa rada i ponovnog raspoređivanja na rad posle odsustvovanja koje je trajalo duže od godinu dana. Poslodavac je dužan da zaposlenog, u toku osposobljavanja za bezbedan rad, upozna sa svim vrstama opasnosti na poslovima na koje ga raspoređuje i o konkretnim merama zaštite koje su potrebne radi otklanjanja opasnosti po život, odnosno oštećenje zdravlja.

Informisanje zaposlenih

Poslodavac je dužan da zaposlenog ili predstavnika zaposlenih informiše pisanim putem u vezi sa:

- rizicima po zaštitu i zdravlje na radu, merama zaštite i aktivnostima u odnosu na svaku vrstu radnog mesta i/ili posla;
- načinom organizovanja i pružanja prve pomoći, zaštite od požara, postupku evakuacije zaposlenih pri pojavi ozbiljnih i neposrednih opasnosti i o licima koja su zadužena za sprovođenje ovih mera.

Poslodavac je dužan da predstavnika zaposlenih informiše o pravima i obavezama koje se odnose na zaštitu i zdravlje na radu Korišćenje sredstava za rad i sredstava i opreme lične zaštite na radu, čijom se upotrebom otklanjaju rizici ili opasnosti, koji nesu mogli da budu otklonjeni primenom odgovarajućih mera zaštite, vrši se na način i u skladu sa primijenjenim

tehnološkim postupkom. Poslodavac je dužan da obezbedi da zaposleni sredstva za rad i sredstva i opremu lične zaštite na radu koristi u skladu sa njihovom namenom i da u postupku upotrebe primenjuje propisane mere zaštite. Poslodavac je dužan da preduzme potrebne mere i odredi zaposlene za pružanje prve pomoći, zaštitu od požara i evakuaciju zaposlenih u zavisnosti od vrste radnog mesta i delatnosti, kao i od broja zaposlenih i prisustva drugih lica, u skladu sa ovim zakonom i propisima koji uređuju ovu oblast. Za primenu ovih mera mora da se obezbedi veza sa službama u i van poslodavca, posebno u pogledu prve pomoći, hitne medicinske pomoći, spašavanja i zaštite od požara. Poslodavac je dužan da obavesti sve zaposlene koji su ili bi mogli biti izloženi ozbiljnoj ili neposrednoj opasnosti o vrsti rizika i o merama zaštite. Poslodavac je dužan da, prilikom ozbiljne, neposredne i neizbežne opasnosti, merama i uputstvima, zaposlenim omogući zaustavljanje rada i upućivanje na bezbedno mesto. Poslodavac je dužan da zaposlene obavezno osigurava od povreda na radu, profesionalnih bolesti i bolesti u vezi sa radom. U slučaju da je kod poslodavca došlo do neobičnih i nepredvidivih okolnosti koje su van kontrole poslodavaca ili posebnih događaja čije posledice nije bilo moguće izbeći uprkos sprovedenim merama zaštite, poslodavac se oslobađa od odgovornosti.

Obaveze zaposlenih

Zaposleni ima pravo i obavezu da se pre početka rada upozna sa merama zaštite na poslovima radnog mesta na koje je raspoređen, kao i da se osposobljava za njihovo sprovođenje. Zaposleni takođe ima pravo i obavezu da poslodavcu daje predloge, primedbe i obaveštenja o pitanjima zaštite i zdravlja na radu. Zaposleni ima pravo i obavezu da obavi zdravstveni pregled koji odgovara riziku za zaštitu i zdravlje na radnom mestu, na koji ga upućuje poslodavac, u skladu sa propisima o zaštiti i zdravlju na radu i propisima iz oblasti zdravstvene zaštite. Zaposleni ima pravo da odbije da radi, ako:

- prethodno nije upoznat sa svim opasnostima ili štetnostima, odnosno rizicima na radu ili ako mu poslodavac nije obezbedio propisani zdravstveni pregled;
- preti neposredna opasnost po život i zdravlje zbog toga što nisu sprovedene propisane mere zaštite, sve dok se te mere ne obezbede;
- na sredstvu za rad nisu obezbeđene propisane mere zaštite i time mu je neposredno ugrožen život i zdravlje.

U slučaju ozbiljne i neposredne opasnosti po život i zdravlje, zaposleni može da preduzme odgovarajuće mere u skladu sa svojim znanjem i tehničkim sredstvima koja su mu na raspolaganju, a u slučaju neizbežne opasnosti ima pravo da napusti opasno radno mesto, radni proces, odnosno radnu sredinu.

Zaposleni je obavezan da u skladu sa osposobljenošću i uputstvima koja je dobio od poslodavca:

- za vreme rada primenjuje propisane mere zaštite, vodi računa o svojoj i zaštiti i zdravlju na radu drugih zaposlenih na koje utiče svojim radom ili postupcima pri obavljanju posla, namenski koristi sredstva za rad, opasne materije, sredstva i opremu lične zaštite na radu i zaštitne uređaje, saraduje sa poslodavcem i stručnim licem kako bi se sprovele propisane mere zaštite na poslovima na kojima radi;

- u skladu sa svojim saznanjima, odmah obavesti poslodavca, pisano ili usmeno, ili preko predstavnika zaposlenih o nepravilnostima, nedostacima, štetnostima, opasnostima ili drugoj pojavi koja bi na radnom mestu mogla da ugrozi njegovu ili zaštitu i zdravlje drugih zaposlenih;
- saraduje sa poslodavcem i stručnim licem dok poslodavac ne obezbedi bezbedne uslove za rad. Zaposleni ne može da započne i obavlja rad pod uticajem sredstava zavisnosti (alkohol, droga i sl).

Zaposleni je dužan da se podvrgne proveru da li je pod uticajem sredstava zavisnosti, na način i po postupku utvrđenim aktom poslodavca. Zaposleni podleže odgovornosti u slučaju nepridržavanja propisanih mera zaštite i neizvršavanja obaveza utvrđenih zakonom i aktima poslodavca. Evidencija Poslodavac je dužan da vodi i čuva propisanu evidenciju o:

- radnim mestima sa posebnim uslovima rada, odnosno povećanim rizikom;
- zaposlenim raspoređenim na radna mesta, a posebno o zaposlenima raspoređenim na radna mesta sa posebnim uslovima rada, odnosno povećanim rizikom;
- povredama na radu, profesionalnim bolestima i bolestima u vezi sa radom; ∞ zaposlenim osposobljenim za bezbedan rad;
- opasnim materijama koje se koriste u toku rada;
- izvršenim ispitivanjima radne sredine;
- izvršenim pregledima i ispitivanjima sredstava za rad i sredstava i opreme lične zaštite na radu;
- izveštajima koji su obavezni po zakonu;
- prethodnim i periodičnim zdravstvenim pregledima;
- dokumentaciji iz zaštite i zdravlja na radu (atest, zapisnik o stručnom nalazu, uputstva za rukovanje i održavanje sredstava za rad i sl.)

Mere za bezbednost i zaštitu zdravlja na gradilištu, svrstane su u dve grupe:

- a. Opšti zahtevi za bezbedan i zdrav rad na gradilištima (Opšte mere),
- b. Specifični zahtevi za radna mesta na gradilištima (Posebne mere).

Sve mere moraju biti predviđene i definisane Planom preventivnih mera koji izrađuje Koordinator za bezbednost i zdravlje na radu za projektovanje (one mere koje se moraju predvideti u fazi projektovanja) i Koordinator za bezbednost i zdravlje na radu za izvođenje, ukoliko ih nije izradio poslodavac (one mere koje su operativnog karaktera, odnosno koje se odnose na sam rad i tehnološki postupak rada - građenja; dakle, uređenje gradilišta i specifične mere za bezbedan i zdrav rad na gradilištu). U slučaju bilo kakvih izmena u uslovima rada koje mogu uticati na bezbednost, pa samim tim i na mere bezbednosti, te promene se moraju uneti i u Plan preventivnih mera, odnosno, moraju se izmeniti ili dopuniti i preventivne mere i to najmanje 5 dana pre početka rada u izmenjenim uslovima, tj. rada, pri kojem te promene utiču na bezbednost radnika. Plan preventivnih mera treba da sadrži sve one podatke koji utiču na bezbednost i zdravlje radnika koji obavljaju građevinske radove, opšte i specifične mere za bezbedan rad, a specifične mere su, za građevinske radove, date u posebnim pravilnicima na koje se poziva Zakon o bezbednosti i zdravlju na radu.

**Elita Cop doo Beograd - Zemun**

Društvo za inženjering, marketing, spoljnu i unutrašnju trgovinu

Ugrinovački put 27, Zemun – Srbija

Tel: +381 11 316.09.43; 316.51.91; 316.37.41

Fax: +381 11 316.37.41

Mail: elita@eunet.rs

Web: www.elitacop.com

Mere zaštite radnika Prema zakonskim propisima Republike Srbije poslodavac ili izvođač radova, dužan je da obezbedi zaposlenima rad na radnom mestu i radnoj okolini u kojima su sprovedene mere bezbednosti i zdravlja na radu, kao i da obezbedi kontrolu njihove upotrebe u skladu sa namenom. Radnicima se moraju staviti na raspolaganje odgovarajuća lična zaštitna sredstva i sredstva za održavanje higijene.

A WIRTGEN GROUP COMPANY



TECHNICAL INFORMATION | TRACK-MOUNTED JAW CRUSHERS

MOBICAT MC 110 Z



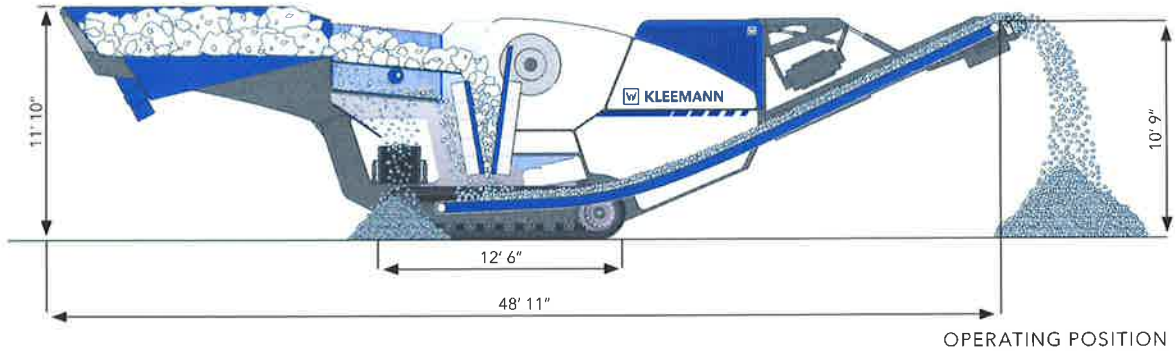

OPERATING POSITION



TECHNICAL HIGHLIGHTS

- ❑ Continuous Feed System (CFS) for optimal crusher loading
- ❑ Innovative crusher unblocking system for extremely short downtimes
- ❑ Independent vibrating double-deck prescreen
- ❑ Efficient and powerful diesel-direct drive

TECHNICAL INFORMATION MC 110 Z - US SPEC

Feeding unit	
Feed capacity up to approx. US (t/h) ¹⁾	364
Feed size max. (inch)	41" x 26"
Feed height (with extension) (inch)	11' 10" (13' 8")
Width x Length (with extension) (inch)	6' 3" x 12' (9' 2" x 10' 6")
Hopper volume (with extension) (yd ³)	5.2 (10.5)
Vibrating feeder	
Width x Length (inch)	36" x 12' 2"
Prescreening	
Type	double-deck heavy-piece screen
Width x Length (inch)	40" x 6' 1"
Side discharge conveyor (optional)²⁾	
Width x Length (extended) (inch)	20" x 8' 10" (16' 5")
Discharge height approx. (extended) (inch)	7' 3" (10' 1")
Crusher	
Single toggle jaw crusher type	STR 110 - 070
Crusher inlet width x depth (inch)	44" x 28"
Crusher weight approx. (lbs)	37,500
Crusher drive type, approx. (hp)	direct, 215
Adjustment range of gap width (inch) ³⁾	1.4" - 7"
Crusher gap adjustment	fully hydraulic
Crushing capacity⁴⁾	
Crushing capacity with CSS = 2.4" up to approx. (US t/h)	127 - 143
Crushing capacity with CSS = 3.9" up to approx. (US t/h)	210 - 232

Crusher discharge conveyor	
Width x Length (extended) (inch)	40" x 30' 2" (35' 1")
Discharge height approx. (extended) (inch)	10' 9" (12' 7")
Power supply unit	
Drive concept	direct drive via fluid coupling and electric system
Scania (Tier 4i/Stage IV) (hp)	326
Generator (kVA)	135
Transport⁵⁾	
Transport height approx. (inch)	11' 10"
Transport length approx. (inch)	48' 11"
Transport width max. (inch)	9' 10"
Transport weight approx. (lbs)	94,350

¹⁾ dependent on the type and composition of the feed material, the feed size, the prescreening, as well as the desired final grain size
²⁾ side discharge conveyor remains attached to the plant for transportation
³⁾ CSS: top-bottom; the gap width range can be changed by using special crusher jaws and / or distance plates
⁴⁾ for hard stone, CSS = Close Side Setting
⁵⁾ no options

Standard features: Hopper walls integrated in chassis / Frequency-controlled vibrating feeder / Frequency-controlled prescreen / Radio remote control / Control with touch panel / Lockable control cabinet, protected against dust and vibrations / Eye hooks / Spray system for dust reduction / Standard climate package / Lighting / Basic preparation of magnet, with permanent magnet separator / Side discharge conveyor, left side / Fixture for linking with other KLEEMANN plants / Crusher unblocking system / CFS: Continuous Feed System / Additional platform for maintenance purposes

Options: Hopper extension / Extension for side discharge conveyor / Electromagnetic separator / Various crusher jaw profiles / Extension for crusher discharge conveyor (hydraulically foldable) / Socket 110 V / Track pads for the crawler chassis to protect the subsurface / Climate packages: Hot or cold package



Република Србија
МИНИСТАРСТВО
ЗАШТИТЕ ЖИВОТНЕ СРЕДИНЕ

Број: 19-00-00856/2018-06
Датум: 11. март 2019. године
Немањина 22-26
Београд

Министарство заштите животне средине, на основу чл. 59., 60. и 70. Закона о управљању отпадом („Службени гласник РС“, бр. 36/09, 88/10, 14/16 и 95/2018 - др. закон), члана 23. став 2. Закона о државној управи (“Службени гласник РС“, бр. 79/05, 101/07, 95/10, 99/14, 30/18 - др. закон и 47/18), члана 5а. Закона о министарствима („Службени гласник РС“, број 44/14, 14/15, 54/15, 96/15 - др. закон и 62/2017) и члана 136. став 1. Закона о општем управном поступку („Службени гласник РС“, број 18/16), а решавајући по захтеву Друштва за инжењеринг, маркетинг, спољну и унутрашњу трговину „Elita-Cop“ д.о.о. Београд-Земун (у даљем тексту „Elita-Cop“ д.о.о. Београд-Земун), ул. Угриновачки пут бр. 27, 11080 Земун, матичног броја 17373285, за издавање Решења о издавању дозволе за третман неопасног отпада у мобилним постројењима на територији Републике Србије, под бројем 19-00-00856/2018-06 од 28.12.2018. године, доноси

РЕШЕЊЕ

I. Издаје се дозвола за третман неопасног отпада у мобилном постројењу “MFL R CJ 108x80 M” и мобилном постројењу “STE 100-65”, на територији Републике Србије, регистарског броја **2465**, оператеру „Elita-Cop“ д.о.о. Београд-Земун, матичног броја **17373285** и утврђује се следеће:

A. ОПШТИ ПОДАЦИ

1) Општи подаци о дозволи

Издаје се дозвола оператеру „Elita-Cop“ д.о.о. Београд-Земун за обављање делатности третмана неопасног грађевинског отпада (наведеног у тачки 4.3.1.) у мобилном постројењу “MFL R CJ 108x80 M” и мобилном постројењу “MFL STE 100-65”, на територији Републике Србије, у складу са Законом о управљању отпадом и Правилником о садржини и изгледу дозволе за складиштење, третман и одлагање отпада („Службени гласник РС”, број 96/09).

2) Општи подаци о постројењу

Оператер „Elita-Cop“ д.о.о. Београд-Земун је комплетно опремљен за обављање делатности третмана неопасног отпада (наведеног у тачки 4.3.1.) у мобилном постројењу “MFL R CJ 108x80 M” и мобилном постројењу “MFL STE 100-65”, на територији Републике Србије, као и разврставања отпада на неопасан и опасан, у смислу припреме отпада за даљи третман и збрињавање.

Оператер „Elita-Cop“ д.о.о. Београд-Земун у мобилним постројењима обавља третман предметног неопасног отпада на месту његовог настанка, тј. на локацијама генератора / власника отпада, у ограниченом временском року, на ограђеном простору, односно на сопственом складишту.

Пре третмана, оператер „Elita-Cop“ д.о.о. Београд-Земун настали отпад разврстава на неопасан и опасан. Неопасан отпад оператер „Elita-Cop“ д.о.о. Београд-Земун третира методом дробљења, а опасан отпад настао приликом рушења и демонтаже предаје оператерима који имају дозволу за сакупљање и транспорт тих врста опасног отпада.

Оператер „Elita-Cop“ д.о.о. Београд-Земун у току обављања активности везаних за разврставање и третман отпада, користи следећу опрему и уређаје за рад:

Мобилну дробилицу “MFL R CJ 108x80 M”; мобилну дробилицу “MFL STE 100-65”; транспортна и прикључна возила; утоваривач „Caterpillar”; багер „Caterpillar”; ауто цистерну; металне и жичане контејнере, биг-бег вреће, као и приручни алат.

2.1. Третман неопасног отпада у мобилном постројењу

У току обављања делатности третмана неопасног отпада (наведеног у тачки 4.3.1) оператер „Elita-Cop“ д.о.о. Београд-Земун, методом дробљења примењује следеће методе и технологије:

Пре третмана отпада, врши се транспорт мобилног постројења и утоваривача до локације генератора/власника отпада камионом са нископодном приколицом и постављање мобилног постројења на радну површину. На самој локацији, грађевински отпад се разврстава тако што се издвајају корисни, некорисни и други материјали, а отпад настао од грађења, рушења и осталих грађевинских делатности се разврстава на неопасан и опасан отпад. Неопасан отпад се припрема за дробљење, а разврстан опасан отпад се сакупља у посебну амбалажу и предаје оператерима који имају дозволу за сакупљање и транспорт одређене врсте опасног отпада.

На мобилном постројењу се дробе цигла, цреп, керамички материјал, асфалтни отпад, бетонски и армирано бетонски елементи, камен, земља и слично.

Багером или утоваривачем, врши се утовар материјала у усипни кош мобилног постројења из којег материјал гравитационо пада у дробилицу. Након дробљења, преко штелујуће решетке, издробљени материјал (агрегат) пада на транспортер који га преко магнетног сепаратора избацује из постројења. Исти се може продавати као секундарна сировина, а на градилишту се привремено складишти до момента предаје.

На мобилном постројењу се издвајају две фракције: агрегат и метал, а агрегат се класира на неколико фракција различитих величина.

Током процеса третмана грађевинског отпада користи се ауто-цистерна са водом, која служи за квашење материјала како би се смањила емисија честичних материја.

Мобилно постројење је потпуно аутоматизовано и аутохтоно (није повезано са подлогом или објектом, извором струје и сл.) и може се премештати са локације на локацију.

Када мобилно постројење није у раду (стање мировања) исто је паркирано у бази на локацији на к.п. број 157/1 и 158/1 КО Земун Поље, у власништву оператера „Elita-Cop“ д.о.о. Београд-Земун.

У складу са одредбама Закона о управљању отпадом, мобилно постројење може да ради и на локацији складишта отпада за коју је оператер исхоловао потребну дозволу, а за грађевински отпад који не може бити третиран на локацији генератора отпада услед разних услова (просторних на пример).

У зависности од тога који отпад се третира на локацији власника отпада, прави се План који садржи детаљан опис потребне опреме, уређаја и људства који су потребни за обављање третмана, односно претходног разврставања отпада.

Све фракције агрегата се привремено складиште на локацији генератора/власника отпада. Фракције агрегата добијене дробљењем се могу користити као сировина у грађевинарству.

2.2. Капацитет постројења

Пројектовани капацитет мобилних постројења за управљање отпадом оператера „Elita-Cop“ д.о.о. Београд-Земун зависи од захтеване излазне гранулације агрегата. На мобилном постројењу “MFL R CJ 108x80 M” капацитет је максимално 150 t/h, а на годишњем нивоу пројектовани капацитет износи до 312.000 t. На мобилном постројењу “MFL STE 100-65” капацитет је максимално 50 t/h, а на годишњем нивоу пројектовани капацитет износи до 104.000 t. Имајући у виду припрему постројења за рад, припрему и разврставање самог материјала, односно отпада, дробилице ће у просеку радити око шест сати дневно, тако да максимални дневни капацитет реално може да буде око 400.000 t на годишњем нивоу.

3) Напомене о поверљивости података и информација

Оператер „Elita-Cop“ д.о.о. Београд-Земун не располаже никаквим поверљивим информацијама и подацима.

Б. ДЕЛАТНОСТ ЗА КОЈУ ЈЕ ЗАХТЕВ ПОДНЕТ И ОЦЕНА ЗАХТЕВА

1) Кратак опис делатности за коју је захтев поднет

Оператер „Elita-Cop“ д.о.о. Београд-Земун се бави третманом неопасног отпада (наведеног у тачки 4.3.1.) у мобилним постројењима, на локацијама на територији Републике Србије, односно на локацији сопственог складишта, са претходним разврставањем отпада на неопасан и опасан.

Предметни неопасан отпад оператер „Elita-Cop“ д.о.о. Београд-Земун третира у мобилном постројењу “MFL R CJ 108x80 M” и мобилном постројењу “MFL STE 100-65” методом дробљења.

2) Опис локације на којој се делатност обавља

Локације на којима ће оператер „Elita-Cop“ д.о.о. Београд-Земун да обавља делатност третмана неопасног отпада (наведеног у тачки 4.3.1.) у мобилним постројењима, су све локације наручиоца посла, тј. произвођача предметног отпада на територији Републике Србије, односно на локацији сопственог складишта.

3) Постојеће дозволе, одобрења и сагласности

- Образац Захтева за издавање дозволе за третман неопасног отпада у мобилном постројењу оператера „Elita-Cop“ д.о.о. Београд-Земун, од 28.12.2018. године;
- Одлука о именовану Дејана Радановића за квалификовано лице одговорно за стручни рад у постројењу са прилогом:
 - Уговор о раду између Дејана Радановића и „Elita-Cop“ д.о.о. Београд-Земун;
 - Уверење издато од Одељења за аналитику ПУ Београд, број 235.2.2/3473 од 30.01.2019. године, да према подацима из казнене евиденције против Радановић Дејана није покренут кривични поступак;

- Диплома на име Радановић Дејан о положеном завршном испиту за образовни профил грађевински техничар за нискоградњу, издата од Грађевинско техничке школе у Београду;
- Извод о регистрацији привредног субјекта Друштва за инжењеринг, маркетинг, спољну и унутрашњу трговину „Elita-Cop“ д.о.о. Београд-Земун (у даљем тексту „Elita-Cop“ д.о.о. Београд-Земун); ул. Угриновачки пут бр. 27, 11080 Земун; матичног броја 17373285; ПИБ 101541747;
- Радни план постројења за управљање отпадом;
- Решење да за пројекат мобилна постројења за третман неопасног грађевинског отпада, на целокупној територији Републике Србије, са базом и складиштењем на к.п. 157/1, 158/1, 162/1, 163/1 и 164/1 КО Земун Поље, није потребна процена утицаја на животну средину, донето од Министарства заштите животне средине, предмет бр. 353-02-1912/2018-03 од 24.09.2018. године;
- Технички лист мобилног постројења “MFL R CJ 108x80 M”;
- Технички лист мобилног постројења “MFL STE 100-65”;
- План затварања постројења;
- Изјава о методама третмана или одлагања отпада из постројења;
- Изјава о методама третмана и одлагања остатака из постројења;
- План заштите од удеса;
- Информација о локацији за катастарске парцеле 157/1, 158/1, 162/1, 163/1 и 164/1 КО Земун Поље, издата од Секретаријата за урбанизам и грађевинске послове Градске управе града Београда, број 350.4-4972/2010 од 17.12.2010. године;
- Решење којим се даје сагласност на Програм основне обуке запослених из области заштите од пожара правном лицу „Elita-Cop“ д.о.о. Београд-Земун, број 217.9-185/2014-07/9, донето од Министарства унутрашњих послова, Управе за ванредне ситуације у Београду;
- Уговор о пружању услуга у области заштите од пожара од 17.12.2018. године, између „Elita-Cop“ д.о.о. Београд-Земун и „Vatropop“ д.о.о. Београд;
- Уверење о положеном стручном испиту о практичној оспособљености за обављање послова безбедности и здравља на раду, на име Здравко Кунарац, донето од Управе за безбедност и здравље на раду;
- Полиса за осигурање одговорности са бројем Полисе 07 00052067 1, издата од „Компанија Дунав Осигурање“ а.д.о. Београд, са Анексом 1. Полисом је осигурана грађанска одговорност за случај штете причињене трећим лицима услед смрти, повреда тела или здравља, као и оштећења или уништења ствари и имовине трећих лица и загађење животне средине, која проистиче из делатности Осигураника, односно третмана неопасног отпада, са роком важења до 19.01.2029. године;
- Записник о извршеном инспекцијском прегледу број 480-501-00018/2019-07 од 04.03.2019. године код оператера „Elita-Cop“ д.о.о. Београд-Земун, издат од Министарства заштите животне средине, Сектора за надзор и предострожност у животnoj средини, у коме се констатује да оператер располаже мобилним постројењем “MFL R CJ 108x80 M” и мобилним постројењем “MFL STE 100-65”, као и да је исто технички опремљено у погледу опреме и уређаја за заштиту животне средине у складу са приложеном документацијом;
- Мишљење Града Београда, Секретаријата за заштиту животне средине, број 501.6-5/2019-V-04 од 12.02.2019. године, којим се оцењује да за пројекат мобилног постројења нема услова за поступање у смислу члана 63. Закона о управљању отпадом.

4) Главни утицаји на животну средину

У току обављања делатности третмана неопасног отпада (наведеног у тачки 4.3.1.) у мобилним постројењима на територији Републике Србије оператора „Elita-Cop“ д.о.о. Београд-Земун нема негативног утицаја на животну средину, односно не долази до емисија у ваздух, воду, земљиште, не производи се јонизујуће и нејонизујуће зрачење. Негативан утицај на животну средину услед рада мобилних постројења за третман неопасног отпада је могућ услед неадекватног вођења технолошког поступка и у случају удеса.

4.1. Загађење ваздуха

У току редовног рада мобилних постројења оператора „Elita-Cop“ д.о.о. Београд-Земун не очекују се у значајној мери емисије загађујућих материја у ваздух. Приликом третмана предметног неопасног отпада нема појаве лако испарљивих отпадних материја и исте нису реактивне. Обављањем наведене делатности, нема загађивања ваздуха у значајној мери емисијом лебдећих и таложних чврстих честица.

4.2. Загађење воде и земљишта

У току редовног рада мобилних постројења за третман неопасног отпада оператора „Elita-Cop“ д.о.о. Београд-Земун не може се угрозити квалитет подземних вода, јер су све манипулативне површине или бетонске, или чврсте. Приликом третмана предметног неопасног отпада у мобилним постројењима не користи се вода, па самим тим не постоји могућност загађивања површинских и подземних вода.

4.3. Бука

Приликом рада мобилних постројења за третман предметног неопасног оператора „Elita-Cop“ д.о.о. Београд-Земун, присутна је уобичајена бука од рада појединих уређаја. Ниво буке је у границама буке која је дозвољена за индустријску зону. Спречавање негативног утицаја буке своди се на редовно одржавање целокупне опреме и предузимањем мера за смањење негативних утицаја и ефеката. У случају прекорачења лимитираних утицаја спроводе се мере у циљу смањења и постизања дозвољеног нивоа буке – постављање ограде и баријере ради смањења, односно редукције буке са градилишта. Имајући у виду пројектовану технологију рада, не очекује се појава вибрација које би значајно угрозиле животну средину.

4.4. Комунални отпад

У току обављања делатности третмана предметног неопасног отпада у мобилним постројењима, настали комунални чврсти отпад се одлаже у стандардне металне контејнере на локацији наручиоца посла, произвођача отпада.

4.5. Јонизујуће и нејонизујуће зрачење

У току рада оператора „Elita-Cop“ д.о.о. Београд-Земун у мобилним постројењима за третман неопасног отпада није предвиђено коришћење никаквих уређаја који производе или емитују јонизујуће или нејонизујуће зрачење.

У процесу рада мобилних постројења за третман неопасног отпада нема извора јонизујућег и нејонизујућег зрачења.

5) Коментари / мишљења

5.1. Органа локалне самоуправе (општина / град)

Имајући у виду да оператер „Elita-Cop“ д.о.о. Београд-Земун има седиште у Београду, надлежни орган за давање мишљења јесте град Београд, на чијој локацији се налази база у којој је паркирано постројење у фази мировања, оператера „Elita-Cop“ д.о.о. Београд-Земун јесте град Београд.

Град Београд, Секретаријат за заштиту животне средине, број 501.6-5/2019-V-04 од 12.02.2019. године, је оценио да за пројекат мобилних постројења нема услова за поступање у смислу члана 63. Закона о управљању отпадом.

5.2. Представника заинтересоване јавности

Министарство заштите животне средине, је на својој интернет страници www.ekologija.gov.rs у складу са чланом 69. Закона о управљању отпадом обавестило јавност о пријему Захтева за издавање дозволе за третман неопасног отпада (наведеног у тачки 4.3.1.) у мобилним постројењима на територији Републике Србије оператера „Elita-Cop“ д.о.о. Београд-Земун. У датом року до 23.01.2019. године није достављено ниједно мишљење представника заинтересоване јавности.

В. УСЛОВИ ЗА РАД ПОСТРОЈЕЊА

Важност дозволе и рок за подношење захтева за обнављање и/или ревизију услова у дозволи

1.1. Важност дозволе за третман неопасног отпада у мобилном постројењу

Од **11. марта 2019.** године до **11. марта 2029.** године.

1.2. Рок за подношење захтева за обнављање и/или ревизију услова у дозволи

120 дана пре истека важења ове дозволе.

2.1. Рад и управљање

Управљачка структура је дефинисана организационом шемом и описом послова оператера „Elita-Cop“ д.о.о. Београд-Земун.

2.2. Радно време

Радно време мобилних постројења оператера „Elita-Cop“ д.о.о. Београд-Земун, на локацији, одређено је у сагласности са квалификованим лицем одговорним за рад мобилних постројења, тако да задовољи безбедносне услове за извршиоце, захтеве, услове и рокове који су уговором дефинисани. Радним планом је предвиђено да ће радно време бити 12 часова у току дана, организовано у две смене, а у зависности од временских услова. Због припрема постројења за рад и припреме отпада, постројења ће објективно радити 6 часова дневно.

2.3. Квалификовано лице одговорно за стручни рад постројењу

Дејан Радановић, грађевински техничар за нискоградњу.

2.4. Услови за управљање заштитом животне средине

Обавезује се оператер „Elita-Cop“ д.о.о. Београд-Земун да у току рада мобилног постројења “MFL R CJ 108x80 M” и мобилног постројења “MFL STE 100-65” прати и контролише утицај могућих емисија загађујућих материја у ваздух, воду и земљиште, да контролише ниво буке, као и да континуирано спроводи мере у циљу њиховог смањења и спречавања, а све у складу са законском регулативом.

У случају изливања горива из резервоара дизел агрегата, генератор отпада је у обавези да обезбеди метално буре са песком или пиљевином којом ће адсорбовати изливано гориво.

Обавезује се оператер „Elita-Cop“ д.о.о. Београд-Земун да извршава уређење локација за постављање мобилних постројења.

Обавезује се оператер „Elita-Cop“ д.о.о. Београд-Земун да врши контролно мерење квалитета ваздуха при пројектованом капацитету у зони утицаја рада мобилног постројења.

3) Локација постројења и инфраструктура

3.1. Табла са подацима о оператеру постројења

Обавезује се оператер „Elita-Cop“ д.о.о. Београд-Земун да на мобилном постројењу “MFL R CJ 108x80 M” и мобилном постројењу “MFL STE 100-65” постави таблу са јасно видљивим подацима о називу и врсти постројења за управљање отпадом, врстама отпада, радном времену постројења, као и контактима власника односно лица одговорног за стручни рад за управљање неопасним отпадом.

3.2. Обезбеђење локације

Мобилно постројење “MFL R CJ 108x80 M” и мобилно постројење “MFL STE 100-65” оператера „Elita-Cop“ д.о.о. Београд-Земун мора бити под сталним надзором како би се спречио приступ неовлашћеним лицима и мора да има систем за заштиту од пожара, у складу са посебним прописима.

Обавезује се оператер „Elita-Cop“ д.о.о. Београд-Земун, да у складу са Законом о заштити од пожара („Службени гласник РС“, бр. 111/09 и 20/15) обезбеди мобилне ПП апарате за почетно гашење пожара.

Обавезује се оператер „Elita-Cop“ д.о.о. Београд-Земун да обезбеди минималне услове за постављање мобилних постројења на локацију, односно да обезбеди приступачан и раван плато за рад постројења, да стави на располагање сва средства у случају удеса и да у случају удеса реагује у складу са законом.

3.3. Приступ локацији, саобраћајна инфраструктура (путеви до постројења и на локацији)

Оператер „Elita-Cop“ д.о.о. Београд-Земун у току обављања делатности третмана неопасног отпада у мобилном постројењу “MFL R CJ 108x80 M” и мобилном постројењу “MFL STE 100-65” користи комплетну саобраћајну инфраструктуру на локацији произвођача отпада (прилазне саобраћајнице, противпожарни пут).

Обавезује се оператер да лицима и транспортним средствима којима је дозвољен прилаз мобилним постројењима за управљање отпадом, обезбеди несметан приступ постројењима.

Обавезује се оператер „Elita-Cop“ д.о.о. Београд-Земун да обезбеди мере заштите од прашине са отворених површина и транспортних путева, односно да обезбеди ауто-цистрену са водом помоћу које ће редовно квасити ускладиштени отпад и уситњени материјал, како би се расејавање прашкастих материја svelo на минимум.

3.4. Простор за чување документације о локацији и месту где се води евиденција о управљању отпадом

Обавезује се оператер „Elita-Cop“ д.о.о. Београд-Земун да обезбеди адекватан простор у коме се чува документација о мобилном постројењу “MFL R CJ 108x80 M” и мобилном постројењу “MFL STE 100-65” за третман неопасног отпада и документација о вођењу евиденције о управљању неопасним отпадом. Простор мора бити јасно обележен и документација мора бити сортирана, обележена и приступачна.

3.5. Промена локације

Обавезује се оператер „Elita-Cop“ д.о.о. Београд-Земун да о свакој промени локације мобилних постројења обавести министарство надлежно за послове заштите животне средине.

4) Управљање отпадом

Обавезује се оператер „Elita-Cop“ д.о.о. Београд-Земун да се у мобилним постројењима у току процеса рада придржава Радног плана постројења за управљање отпадом и да га ажурира редовно сваке три године, као и у случају битних измена у раду постројења у складу са Законом о управљању отпадом.

4.1. Пријем отпада у мобилно постројење и разврставање отпада

Обавезује се оператер „Elita-Cop“ д.о.о. Београд-Земун да приликом преузимања отпада, исти разврста на неопасан и опасан, односно да ангажује специјализовану фирму и стручно оспособљена лица, која за то поседују одговарајуће акредитације, а све у складу са Решењем број 353-02-1912/2018-03 од 24.09.2018. године, донетог од Министарства заштите животне средине.

За разврстан отпад потребно је обезбедити опрему на локацији генератора отпада и извршити узорковање ради испитивања у овлашћеној лабораторији, у складу са Законом о управљању отпадом.

Привремено ускладиштење неопасног отпада вршити у контејнерима, на месту које је за то одређено и обележено за постављање истих.

Обавезује се оператер „Elita-Cop“ д.о.о. Београд-Земун да приликом преузимања неопасног отпада (наведеног у тачки 4.3.1.) попуни и овери један примерак Документа о кретању отпада у складу са Правилником о обрасцу Документа о кретању отпада и упутству за његово попуњавање („Службени гласник РС”, број 114/13) и чува га најмање две године.

Обавезује се оператер „Elita-Cop“ д.о.о. Београд-Земун да води уредну евиденцију о примљеним количинама неопасног отпада.

Обавезује се оператер „Elita-Cop“ д.о.о. Београд-Земун да за отпремање опасног отпада разврстаног на месту настанка, попуни и овери један примерак Документа о кретању

опасног отпада у складу са Правилником о обрасцу Документа о кретању опасног отпада и упутству за његово попуњавање („Службени гласник РС”, број 17/17) и чува га трајно. Обавезује се оператер „Elita-Cor“ д.о.о. Београд-Земун да води уредну евиденцију о примљеним, односно отпремљеним количинама опасног отпада.

4.2. Разношење и одвожење отпада

Отпад који има карактеристике неопасног и опасног отпада предаје се оператерима који имају одговарајуће дозволе, издате од надлежног органа за издавање дозвола за управљање отпадом.

Обавезује се оператер „Elita-Cor“ д.о.о. Београд-Земун да излазне фракције, након третмана предметног неопасног отпада, предаје оператерима који имају дозволу за сакупљање, транспорт, складиштење и/или третман наведеног отпада, издату од надлежног органа за издавање дозвола за управљање отпадом.

4.3. Идентификација отпада према врсти и својствима

Предметни отпад је разврстан у складу са Правилником о категоријама, испитивању и класификацији отпада („Службени гласник РС”, бр. 56/10) и то као:

4.3.1. Неопасан отпад:

- 17 01 01 - бетон
- 17 01 02 - цигле
- 17 01 03 - цреп и керамика
- 17 01 07 - мешавине или поједине фракције бетона, цигле, плочице и керамика другачији од оних наведених у 17 01 06
- 17 02 01 - дрво
- 17 02 02 - стакло
- 17 02 03 - пластика
- 17 03 02 - битуминозне мешавине другачије од оних наведених у 17 03 01
- 17 04 01 - бакар, бронза, месинг
- 17 04 02 - алуминијум
- 17 04 03 - олово
- 17 04 04 - цинк
- 17 04 05 - гвожђе и челик
- 17 04 06 - калај
- 17 04 07 - мешани метали
- 17 04 11 - каблови другачији од оних наведених у 17 04 10
- 17 05 04 - земља и камен другачији од оних наведених у 17 05 03
- 17 05 06 - ископ другачији од оног наведеног у 17 05 05
- 17 05 08 - отпад који спада са гусеница другачији од оног наведеног у 17 05 07
- 17 06 04 - изолациони материјали другачији од оних наведених у 17 06 01 и 17 06 03
- 17 08 02 - грађевински материјал на бази гипса другачији од оних наведених у 17 08 01
- 17 09 04 - мешани отпади од грађења и рушења другачији од оних наведених у 17 09 01 и 17 09 02 и 17 09 03.

Као излазна фракција после третмана неопасног отпада операцијом R5, настаје неопасни и инертни отпад:

- 19 12 02 - метали који садрже гвожђе
- 19 12 03 - обојени метали
- 19 12 04 - пластика и гума
- 19 12 09 - минерали (нпр. песак и камен)
- 19 12 12 - други отпади (укључујући мешавине материјала) од механичког третмана отпада другачији од оних наведених у 19 12 11.

4.4. Сировине, помоћни материјали, вода, енергија и друго

Сировине представља неопасан отпад наведен у тачки 4.3.1.

4.4.1. Потрошња енергије и енергената

Мобилна постројења имају дизел мотор и користе дизел гориво.

4.4.2. Потрошња воде

Приликом третмана неопасног отпада (наведеног у тачки 4.3.1.) у мобилном постројењу “MFL R CJ 108x80 M” и мобилном постројењу “MFL STE 100-65” оператера „Elita-Cop“ д.о.о. Београд-Земун не користи се процесна вода нити било који други водни ресурс.

4.5. Третман отпада

4.5.1. Услови за третман неопасног отпада

Обавезује се оператер „Elita-Cop“ д.о.о. Београд-Земун да третман неопасног отпада (наведеног у тачки 4.3.1.) спроводи на начин којим се не угрожава животна средина и здравље људи.

Обавезује се оператер „Elita-Cop“ д.о.о. Београд-Земун да управља отпадом тако да обезбеди смањење свих могућих негативних утицаја на животну средину у току обављања своје активности као и након престанка рада.

Обавезује се оператер „Elita-Cop“ д.о.о. Београд-Земун да третман неопасног отпада врши искључиво у дробилицама на чврстој и равној површини на локацији наручиоца посла, односно на свом складишту.

Преузети отпад након третмана, који оператер предаје на складиштење до његовог трајног збрињавања, мора бити прописно обележен.

Обавезује се оператер „Elita-Cop“ д.о.о. Београд-Земун да сав отпад настао након третмана неопасног отпада наведеног у тачки 4.3.1. предаје овлашћеним оператерима на даље збрињавање.

Забрањује се третман било које друге врсте отпада у мобилним постројењима „Elita-Cop“ д.о.о. Београд-Земун, осим неопасног отпада наведеног у тачки 4.3.1.

Забрањено је неконтролисано складиштење сировина у кругу било које радне локације, као и неконтролисано одлагање отпада у радном кругу.

Забрањено је мешати различите категорије неопасног отпада.

Обавезује се оператер „Elita-Cop“ д.о.о. Београд-Земун да обавести надлежно министарство о плану рада – датуму почетка рада, врстама отпада који ће се третирали, количинама отпада предвиђеним за третирање, планираном датуму завршетка радова.

Обавезује се оператер „Elita-Cop“ д.о.о. Београд-Земун да управља неопасним отпадом у мобилном постројењу “MFL R CJ 108x80 M” и мобилном постројењу “MFL STE 100-65” у складу са усвојеним процедурама за управљање неопасним отпадом (наведеним у тачки 4.3.1.), а све у складу са важећом законском регулативом.

Обавезује се оператер „Elita-Cop“ д.о.о. Београд-Земун да након третмана неопасног отпада (наведеног у тачки 4.3.1.), врати мобилно постројење “MFL R CJ 108x80 M” као и мобилно постројење “MFL STE 100-65” на локацију на к.п. број 157/1 и 158/1 КО Земун Поље.

Обавезује се оператер да, уколико врши преузимање отпада ради третмана у мобилним постројењима, на локацији сопственог складишта отпада, прибави дозволу и за складиштење свих врста отпада које и третира у мобилним постројењима, од надлежног органа, у складу са одредбама Закона о управљању отпадом.

Оператер мобилног постројења “MFL R CJ 108x80 M” и мобилног постројења “MFL STE 100-65” за управљање отпадом, може вршити третман отпада на другим локацијама, које су у његовом власништву или које су узете у закуп, а за које је прибавио дозволу и за складиштење отпада од надлежног органа, у складу са Законом којим се уређује управљање отпадом.

4.6.2. Методе и технологије које ће се користити

Обавезује се оператер „Elita-Cop“ д.о.о. Београд-Земун да у току рада мобилног постројења “MFL R CJ 108x80 M” и мобилног постројења “MFL STE 100-65” за третман неопасног отпада (наведеног у тачки 4.3.1.), као и претходног разврставања отпада, користи најбоље доступне технике са циљем спречавања и минимизирања штетног утицаја на животну средину и здравље људи.

4.6. Подаци о опреми и уређајима који ће се користити

Обавезује се оператер „Elita-Cop“ д.о.о. Београд-Земун да приликом обављања делатности третмана предметног неопасног отпада у мобилном постројењу “MFL R CJ 108x80 M” и мобилном постројењу “MFL STE 100-65” на територији Републике Србије, користи опрему, уређаје и средства за рад који су наведени у пропратној документацији, достављеној уз захтев за издавање дозволе за третман неопасног отпада.

Обавезује се оператер да управља, одржава и контролише опрему, уређаје и средства за рад које користи у току обављања делатности третмана предметног неопасног отпада и о томе води редовну евиденцију.

4.7. Финансијска гаранција

Оператер „Elita-Cop“ д.о.о. Београд-Земун је уз захтев за издавање дозволе приложио Полису за осигурање осигураника број 07 00052067 1, као и Анекс 1 Полисе, издате од „Компанија Дунав Осигурање“ а.д.о. Београд, са роком важења до 19.01.2029. године. Полисом је осигурана грађанска одговорност за случај штете причињене трећим лицима услед смрти, повреда тела или здравља, као и оштећења или уништења ствари и имовине трећих лица и загађење животне средине, која проистиче из делатности Осигураника, односно третмана неопасног отпада.

Обавезује се оператер „Elita-Cop“ д.о.о. Београд-Земун да редовно плаћа премију осигурања за сваку годину, по Полиси осигурања и доставља је редовно надлежном органу који је издао ову дозволу, до краја периода важења дозволе.

4.8. Контрола отпада и мере

Обавезује се оператер „Elita-Cop“ д.о.о. Београд-Земун да врши испитивање излазних фракција (новонасталог отпада), као и неопасног и опасног отпада приликом разврставања, те да отпад предаје предаје оператерима који поседују дозволу за

обављање делатности сакупљања, транспорта, складиштења и / или третмана отпада, у складу са законом.

Обавезује се оператер „Elita-Cop“ д.о.о. Београд-Земун да од произвођача отпада преузима отпад са Извештајем о испитивању отпада ради третмана отпада.

4.9. Узорковање отпада

Обавезује се оператер „Elita-Cop“ д.о.о. Београд-Земун да врши испитивање отпада ради класификације за обављање делатности третмана неопасног отпада (наведеног у тачки 4.3.1.). Испитивање отпада врше стручне организације и друга правна лица која су овлашћена за узорковање и карактеризацију према обиму испитивања за која су акредитована, у складу са законом.

5) Мере заштите животне средине и контрола загађивања

Обавезује се оператер „Elita-Cop“ д.о.о. Београд-Земун да у току обављања делатности третмана неопасног отпада (наведеног у тачки 4.3.1.) на локацијама на територији Републике Србије, прати и контролише утицај могућих емисија загађујућих материја у ваздух, воду, земљиште, буку, као и да континуирано спроводи мере прописане у Решењу бр. 353-02-1912/2018-03 од 24.09.2018. године, донетог од Министарства заштите животне средине, а у циљу њиховог смањења и спречавања, а све у складу са важећом законском регулативом.

5.1. Граничне вредности емисија (ваздух, вода, бука)

Обавезује се оператер „Elita-Cop“ д.о.о. Београд-Земун да у току рада мобилног постројења “MFL R CJ 108x80 M” и мобилног постројења “MFL STE 100-65” за третман неопасног отпада (наведеног у тачки 4.3.1.) прати параметре могућих емисија у ваздух и воду, као и ниво буке и вибрације, у складу са постојећом законском регулативом, као и да предузме одговарајуће мере ради спречавања истих.

5.1.1. Емисије у ваздух

У току рада мобилних постројења за третман неопасног отпада (наведеног у тачки 4.3.1.) не долази до емисије штетних материја у ваздух.

Обавезује се оператер „Elita-Cop“ д.о.о. Београд-Земун да предузме одговарајуће мере ради спречавања евентуалних емисија у ваздух.

Обавезује се оператер „Elita-Cop“ д.о.о. Београд-Земун да изврши контролно мерење квалитета ваздуха при пројектованом капацитету у зони утицаја пројекта. У случају прекорачења граничних вредности, радови се морају обуставити и спровести мере за свођење резултата у дозвољене границе.

5.1.2. Емисије у воду

У току технолошког поступка приликом третмана неопасног отпада (наведеног у тачки 4.3.1.) настају гасови, продукти сагоревања дизел горива у дизел моторима за погон дробилнице, сита за класирање, багера за утовар и камиона за транспорт. Ове емисије су ограниченог трајања.

Обавезује се оператер „Elita-Cop“ д.о.о. Београд-Земун да предузме одговарајуће мере ради спречавања евентуалних емисија у околне воде.

5.1.3. Бука

Обавезује се оператер „Elita-Cor“ д.о.о. Београд-Земун да управља процесом рада у складу са Законом о заштити од буке у животној средини („Службени гласник РС” бр. 36/09 и 88/10).

Обавезује се оператер „Elita-Cor“ д.о.о. Београд-Земун да мерење нивоа буке на граници градилишта где су лоцирана мобилна постројења према најближим стамбеним објектима обавља методом прописаном у Правилнику о методама мерења буке, садржини и обиму извештаја о мерењу буке („Службени гласник РС“ бр. 72/10).

Мерење буке мора вршити организација овлашћена за такву врсту мерења. У случају прекорачења дозвољеног нивоа буке обавезује се оператер „Elita-Cor“ д.о.о. Београд-Земун да спроведе мере у циљу смањења и постизања дозвољеног нивоа буке – постављање оgrade и баријере ради смањења, односно редукције буке са градилишта. У случају прекорачења граничних вредности буке, радови се морају обуставити и спровести мере за свођење резултата у дозвољене границе.

Обавезује се оператер „Elita-Cor“ д.о.о. Београд-Земун да о извршеним мерењима нивоа буке извештава надлежни орган.

5.2. Заштита земљишта и подземних вода од загађивања

Обавезује се оператер постројења „Elita-Cor“ д.о.о. Београд-Земун да управља процесом рада тако да не може доћи до загађивања земљишта и подземних вода услед обављања наведених активности.

5.3. Мониторинг (контрола и мерење)

Обавезује се оператер мобилних постројења „Elita-Cor“ д.о.о. Београд-Земун да води прецизну евиденцију о мерењима емисија. Оператер мобилних постројења „Elita-Cor“ д.о.о. Београд-Земун је такође дужан да:

- спроводи и ажурира радни план постројења за управљање отпадом;
- да води прецизну евиденцију преузетог опада;
- да води прецизну евиденцију новонасталог опада;
- врши контролно мерење могуће емисије загађујућих материја, у складу са посебним прописима,
- врши контролу буке на граници са најближим суседним стамбеним објектом, у складу са посебним прописима,
- да омогући инспекцијски надзор преко инспектора за заштиту животне средине над процедурама и наведеном документацијом.

б) Спречавање удеса и одговор на удес

Обавезује се оператер „Elita-Cor“ д.о.о. Београд-Земун да спроводи Политику превенције удеса у складу са Планом заштите од удеса који је приложио уз захтев.

Обавезује се оператер да у току обављања делатности третмана предметног неопасног отпада поступа у складу са Законом о заштити од пожара.

Обавезује се „Elita-Cor“ д.о.о. Београд-Земун да у случају удеса одмах о томе обавести Министарство заштите животне средине, јединице локалне самоуправе (општину / град) и органе надлежне за поступање у ванредним ситуацијама, у складу са прописима којима се уређује наведена делатност.

Оператер „Elita-Cop“ д.о.о. Београд-Земун ће у најкраћем могућем року обавестити надлежни орган о планираним мерама за отклањање средњорочних и дугорочних последица удеса и за спречавање настанка поновног удеса.

Оператер „Elita-Cop“ д.о.о. Београд-Земун ће спровести хитне, средњорочне и дугорочне мере отклањања последица удеса, а након извршене анализе свих аспеката удеса, дати препоруке за будуће превентивне мере.

7) Нестабилни (прелазни) начини рада

Обавезује се оператер „Elita-Cop“ д.о.о. Београд-Земун да у свим нестабилним и прелазним начинима рада поступа у складу са предложеним мерама наведеним у Радном плану постројења за управљање отпадом.

8) Дефинитивни престанак рада постројења или његових делова

Оператер „Elita-Cop“ д.о.о. Београд-Земун може затворити постројење и/или престати са радом када оствари услове за затварање и након одобрења надлежног органа. Дефинитивни престанак рада постројења или његовог дела спровести по Предложеном плану затварања постројења који је оператер приложио уз захтев за издавање дозволе као пратећу документацију. По престанку рада постројења или његовог дела, локација се мора довести у стање пре пуштања у рад постројења или дела постројења.

9) Извештавање

Обавезује се оператер „Elita-Cop“ д.о.о. Београд-Земун да се придржава прописане динамике извештавања према надлежним органима и институцијама у складу са Законом о управљању отпадом и посебним прописима.

Обавезује се оператер „Elita-Cop“ д.о.о. Београд-Земун да приликом преузимања и приликом предаје неопасног отпада (наведен у тачки 4.3.1.) попуни и овери један примерак Документа о кретању отпада у складу са Правилником о обрасцу Документа о кретању отпада и упутству за његово попуњавање и чува га најмање две године.

10) Нетехнички приказ података на којима се захтев заснива

Оператер „Elita-Cop“ д.о.о. Београд-Земун је привредни субјекат који се бави трговином, грађевинарством и услугама.

Мобилно постројење “MFL R CJ 108x80 M” и мобилно постројење “MFL STE 100-65” за управљање отпадом оператера „Elita-Cop“ д.о.о. Београд-Земун при раду немају негативан утицај на стање климе на микро и макро плану. Такође се не очекују никакви утицаји на демографска кретања.

На основу напред наведеног може се закључити да делатност третмана предметног неопасног отпада у мобилним постројењима уз примену свих прописаних мера заштите неће угрожавати постојеће стање животне средине, а кроз мониторинг је остварена контрола испуњености система заштите животне средине

Оператер постројења „Elita-Cop“ д.о.о. Београд-Земун је доставио сву документацију прописану Законом о управљању отпадом и Правилником о обрасцу захтева за издавање дозволе за складиштење, третман и одлагање отпада.

II. Даном ступања на снагу овог решења укида се Решење о издавању дозволе за третман неопасног отпада у мобилном постројењу на територији Републике Србије, регистарског броја 1292, донетог од Министарства енергетике, развоја и заштите животне средине дана 23. октобра 2013. године, број предмета 19-00-00638/2011-02.

III. Трошкове поступка издавања Решења о издавању дозволе за третман неопасног отпада у мобилним постројењима на територији Републике Србије, у износу од 63.450,00 динара сноси оператер „Elita-Cop“ д.о.о. Београд-Земун и то 310,00 динара за подношење захтева - тарифни број 1 и 63.140,00 динара за издавање Решења о издавању дозволе за третман неопасног отпада - тарифни број 197 из Закона о републичким административним таксама („Службени гласник РС“ бр. 43/2003, 51/2003 - испр., 61/2005, 101/2005 - др. закон, 5/2009, 54/2009, 50/2011, 70/2011 - усклађени дин. изн., 55/2012 - усклађени дин. изн., 93/2012, 47/2013 - усклађени дин. изн. и 65/2013 - др. закон, 57/2014, 45/2015, 83/2015, 112/15, 50/2016 - усклађени дин. изн., 61/2017 - усклађени дин. изн., 113/2017, 3/2018 - испр., 50/2018 - усклађени дин. изн. и 95/2018).

ОБРАЗЛОЖЕЊЕ

Оператер „Elita-Cop“ д.о.о. Београд-Земун је дана 28.12.2018. године поднео Министарству заштите животне средине, као надлежном органу у овом поступку, Захтев за издавање дозволе за третман неопасног отпада (наведеног у тачки 4.3.1.) на територији Републике Србије у мобилном постројењу “MFL R CJ 108x80 M” и мобилном постројењу “MFL STE 100-65”, број 19-00-00856/2018-06.

У поступку припреме дозволе за третман предметног отпада у мобилним постројењима на територији Републике Србије, узети су у обзир: Захтев оператера са потребним подацима, Регистрација привредног друштва за обављање наведене делатности; Радни план постројења за управљање отпадом; Решење да за пројекат није потребна процена утицаја на животну средину, донето од Министарства заштите животне средине; Полиса за осигурање одговорности; Подаци о стално запосленом квалификованом лицу одговорном за стручни рад; Записник о извршеном инспекцијском прегледу; План за затварање постројења; Изјава о методама третмана отпада; Изјава о методама третмана отпада и одлагање остатака из постројења; сагласност на План заштите од пожара; Докази о поседовању опреме; подаци о врстама отпада; Решења и сагласности надлежних органа; План заштите од удеса и докази о уплаћеним административним таксама 63.450,00 динара (тарифа 1 и 197).

Оператер „Elita-Cop“ д.о.о. Београд-Земун је дана 23. октобра 2013. године исходовао дозволу за третман отпада у мобилном постројењу, број предмета 19-00-00638/2011-02. Имајући у виду промену законске регулативе, као и набавку нове дробилице за третман предметног отпада, оператер је поднео захтев за издавање нове дозволе и укидање постојеће.

Приликом разматрања Захтева, Министарство заштите животне средине, ценећи документацију коју је оператер „Elita-Cop“ д.о.о. Београд-Земун поднео уз Захтев, је спровело предвиђене поступке сходно Закону о управљању отпадом у коме је обезбеђено учешће заинтересованих органа / организација и заинтересоване јавности.

У вези са напред изнетим Министарство заштите животне средине је оценило да су испуњени услови за издавање предметне дозволе за третман неопасног отпада (наведеног у тачки 4.3.1.) у мобилним постројењима на територији Републике Србије, те се од 11. марта 2019. године уписује у Јавни регистар издатих дозвола за управљање отпадом под **регистарским бројем 2465.**

ПОУКА О ПРАВНОМ ЛЕКУ: Против овог решења оператер може изјавити жалбу Влади Републике Србије, у року од 15 дана од дана пријема решења.



Доставити:

- Оператеру „Elita-Cop“ д.о.о. Београд-Земун,
ул. Угриновачки пут бр. 27, 11080 Земун;
- У Регистар издатих дозвола за управљање отпадом;
- Сектору за надзор и предострожност у животној средини;
- Архиви.



Република Србија
ГРАД БЕОГРАД
ГРАДСКА УПРАВА ГРАДА БЕОГРАДА
СЕКРЕТАРИЈАТ ЗА ЗАШТИТУ
ЖИВОТНЕ СРЕДИНЕ
V-04 број: 501.6-78/2011
09. 05. 2013. године
Београд
27. марта 43-45

Град Београд - Градска управа града Београда, Секретаријат за заштиту животне средине - Сектор за управљање заштитом животне средине, на основу чл. 59, 60. и 64. Закона о управљању отпадом („Службени гласник РС“, број 36/09 и 88/10), члана 192. Закона о општем управном поступку („Службени лист СРЈ“, број 33/97 и 31/01 и „Службени гласник РС“, број 30/10) и чл. 23. и 64. Одлуке о Градској управи града Београда („Службени лист града Београда“, број 8/13-пречишћен текст и 9/13 испр.), а решавајући о захтеву оператера "ELITA-COP" д.о.о. Београд-Земун, Угриновачки пут 27, за издавање дозволе за складиштење и третман неопасног отпада, доноси

РЕШЕЊЕ
О ИЗДАВАЊУ ДОЗВОЛЕ ЗА СКЛАДИШТЕЊЕ
И ТРЕТМАН НЕОПАСНОГ ОТПАДА

1. ИЗДАЈЕ СЕ ДОЗВОЛА регистарски број 081, оператеру "ELITA-COP" д.о.о. Београд-Земун, Угриновачки пут 27, за складиштење и третман неопасног грађевинског отпада и отпада од рушења, у постројењу у улици Батајнички друм ба, на подручју градске општине Земун, који је класификован према Правилнику о категоријама, испитивању и класификацији отпада („Службени гласник РС“, број 56/10) са одређеним индексним бројем, и то:

1. бетон, цигле, цреп и керамика: бетон (17 01 01), цигле (17 01 02), цреп и керамика (17 01 03), мешавине или поједине фракције бетона, цигле, плочице и керамика (17 01 07) другачији од оних наведених у 17 01 06;
2. дрво, стакло и пластика: дрво (17 02 01), стакло (17 02 02), пластика (17 02 03);
3. битуминозне мешавине, катран и катрански производи: битуминозне мешавине (17 03 02) другачије од оних наведених у 17 03 01;
4. метали (укључујући и њихове легуре): бакар, бронза, месинг (17 04 01), алуминијум (17 04 02), олово (17 04 03), цинк (17 04 04), гвожђе и челик (17 04 05), калај (17 04 06), мешани метали (17 04 07), каблови (17 04 11) другачији од оних наведених у 17 04 10;
5. земља (укључујући земљу ископану са контаминираних локација), камен и ископ: земља и камен (17 05 04) другачији од оних наведених у 17 05 03, ископ (17 05 06) другачији од оног наведеног у 17 05 05, отпад који спада са гусеница (17 05 08) другачији од оног наведеног у 17 05 07;
6. изолациони материјали и грађевински материјали који садрже азбест: изолациони материјали (17 06 04) другачији од оних наведених у 17 06 01 и 17 06 03;

7. грађевински материјал на бази гипса: грађевински материјал на бази гипса (17 08 02) другачији од оних наведених у 17 08 01;
8. остали отпади од грађења и рушења: мешани отпади од грађења и рушења (17 09 04) другачији од оних наведених у 17 09 01 и 17 09 02 и 17 09 03.

Дозволом се утврђује следеће:

А. ОПШТИ ПОДАЦИ

Општи подаци о постројењу

Постројење за управљање отпадом из тачке I овог решења налази се у улици Батајнички друм 6а у Земуну, у оквиру постојећег комплекса фабрике за производњу бетона и сепарацију материјала предузећа „Elita-Cop“ д.о.о. Београд-Земун. Постројење обухвата бетонирани површине за складиштење (20 x 50 m) и третман (20 x 25 m) неопасног грађевинског отпада и отпада од рушења објеката, колску вагу носивости 60 t, и приземни објекат површине 210 m², намењен обављању административних послова.

Планирана годишња количина отпада која ће се у постројењу складиштити и третирати износи 3.000 m³ неопасног грађевинског отпада и отпада од рушења, при чему максимални складишни капацитет постројења износи 1.500 m³ отпада.

Б. ДЕЛАТНОСТ ЗА КОЈУ ЈЕ ЗАХТЕВ ПОДНЕТ И ОЦЕНА ЗАХТЕВА

1. Кратак опис делатности за коју је захтев поднет

У постројењу за управљање неопасним отпадом из тачке I овог решења, обављају се следеће операције: пријем и визуелна контрола отпада, мерење и истовар отпада на делу постројења намењеном за разврставање отпада, одвајање појединих фракција отпада (метал, дрво, пластика, и сл) од остатка отпадног грађевинског материјала, привремено складиштење разврстаног отпадног материјала у обележеним контејнерима или на отвореној површини до утовара и испоруке даљем кориснику или другом оператеру који има дозволу за управљање том врстом отпада.

Оператер "ELITA-COP" д.о.о. Београд-Земун, се дописом (број 1648/11 од 07. 10. 2011. године), изјаснио о одустајању од дела захтева који се односи на издавање дозволе за третман неопасног грађевинског отпада у мобилном дробиличном постројењу, због ненадлежности Секретаријата за заштиту животне средине за решавање о тој управној ствари, сходно одредбама члана 60. став 1. Закона о управљању отпадом („Службени гласник РС“, број 36/09 и 88/10), те да је на захтев оператера надлежно министарство покренуло поступак за издавање дозволе за коришћење мобилног дробиличног постројења.

2. Опис локације на којој се делатност обавља

Постројење за складиштење и третман отпада из тачке I овог решења налази се на деловима катастарских парцела број 157/1 и 158/1 КО Земун Поље које се, сходно Плану детаљне регулације привредне зоне „Горњи Земун“ у Земуну - зона 3 и 4 („Службени лист града Београда“, број 14/05), налазе у површинама планираним за привредне делатности, у зони 4 на којој је евидентиран археолошки локалитет „Шљункара и асфалтна база“.

Комплекс фабрике за производњу бетона и сепарацију материјала „Elita-Cop“ д.о.о. Београд-Земун налази се на десној обали реке Дунав, и у непосредној близини комплекса налазе се објекти сличних садржаја (бетонске и асфалтне базе) и други привредни објекти, док у ширем окружењу нема стамбених објеката.

Прилаз постројењу је омогућен приступном саобраћајницом у дужини од 350 m, из улице Батајнички друм.

Комплекс је у потпуности ограђен бетонском оградом, а локација на којој се налази постројење је од остатка комплекса одвојена потпорним зидом, с обзиром да се постројење налази на нижем нивоу у односу на ниво земљишта на којем се налази фабрика за производњу бетона и сепарацију материјала.

Комплекс фабрике је прикључен на постојећу градску водоводну и електро мрежу, при чему се за потребе обављање технолошког процеса сепарације материјала, вода захвата из Дунава.

До изградње градске канализационе мреже, оператер је обезбедио септичку јаму за прикупљање санитарно-фекалних вода са локације. Складиштење и третман неопасног грађевинског отпада врши се на избетонираној непрпусној површини, нивелисаној тако да се атмосферске и отпадне воде од прања површина гравитационо сливају ка таложнику и сепаратору уља и масти, и након третмана упуштају у реку Дунав.

3. Постојеће дозволе, одобрења и сагласности:

- Решење о сагласности на инвестиционо-техничку документацију у погледу мера заштите од пожара за изградњу комплекса Фабрике бетона и сепарације шљунка, Батајнички друм ба, Београд, Министарство унутрашњих послова - Сектор за ванредне ситуације, Управа за ванредне ситуације у Београду, број 217.3-150/2010-07/7 од 16. 02. 2010. године;
- Решење о спроведеним мерама заштите од пожара, које су предвиђене овереном инвестиционо-техничком документацијом за изградњу комплекса Фабрике бетона и сепарације шљунка, Батајнички друм ба, Земун, Министарство унутрашњих послова - Сектор за ванредне ситуације, Управа за ванредне ситуације у Београду, број 217.4-403/2010-07/7 од 06. 09. 2010. године;
- Решење о издавању водних услова, Секретаријат за комуналне и стамбене послове Градске управе града Београда, број 325.1-72/2011-III-07 од 27. 01. 2012. године;
- Решење о издавању интегралне дозволе за сакупљање и транспорт неопасног отпада на територији Републике Србије, Министарство животне средине, рударства и просторног планирања РС, број 19-00-00283/2011-02 од 08. 06. 2011. године;
- Решење о сагласности на Студију о процени утицаја затеченог стања на животну средину комплекса постројења за класификацију шљунка, производњу бетона, складиштење и третман неопасног грађевинског отпада у мобилном дробиличном постројењу „Елита-Сор” д.о.о., на катастарским парцелама број 157/1 и 158/1 КО Земун Поље, у привредној зони „Горњи Земун“ - зона 4, у Београду, Секретаријат за заштиту животне средине Градске управе града Београда, број 501.4-166/12-V-04 од 13. 02. 2013. године.

4. Главни утицаји на животну средину

Утицаји на животну средину анализирани су и оцењени, те утврђене мере заштите животне средине у Студији о процени утицаја затеченог стања на животну средину комплекса постројења за класификацију шљунка, производњу бетона, складиштење и третман неопасног грађевинског отпада у мобилном дробиличном постројењу „Елита-Сор” д.о.о, на катастарским парцелама број 157/1 и 158/1 КО Земун Поље, у привредној зони „Горњи Земун“ - зона 4, у Београду, на коју је Секретаријат за заштиту животне средине Градске управе града Београда дао сагласност Решењем, број 501.4-166/12-V-04 од 13. 02. 2013. године.

Према подацима и информацијама из поднетог захтева и Радног плана постројења, као и непосредним увидом на локацији, оцењено је да активности које се обављају у постројењу неће имати значајан утицај на животну средину, уз примену планираних мера заштите током изградње и коришћења постројења (мере противпожарне заштите, мере заштите животне средине из верификоване Студије, мере заштите површинских и подземних вода и др).

5. Коментари/мишљења

У спроведеном поступку јавног увида није било достављених мишљења.

Представници јавности нису се одазвали позиву за учешће у поступку јавног увида.

II. УТВРЂУЈУ СЕ УСЛОВИ оператеру "ELITA-COP" д.о.о. Београд-Земун, Угриновачки пут 27, за обављање делатности складиштења и третмана неопасног грађевинског отпада и отпада од рушења из тачке I овог решења, у изведеном постројењу на делу катастарских парцела број 157/1 и 158/1 КО Земун Поље, на локацији Батајнички друм број 6а, на подручју градске општине Земун, и то:

В. УСЛОВИ ЗА РАД ПОСТРОЈЕЊА

1. Важност дозволе

- 1.1. Дозвола из тачке I овог решења важи 10 година од дана правоснажности решења и може се продужити на захтев оператера који се подноси 120 дана пре истека важности ове дозволе.
- 1.2. Оператер је дужан да, по истеку важеће полисе осигурања, обнавља полису или обезбеђује друге одговарајуће гаранције у току периода важности дозволе у складу са законом и да о томе доказе доставља надлежном органу.

2. Рад и управљање постројењем

- 2.1. Радно време постројења у садашњим условима пословања је радним данима (од понедељка до петка) од 7 до 17 часова.
- 2.2. За стручни рад у постројењу одговорно је квалификовано лице (Радановић Дејан), одређено у складу са условима прописаним законом, а које контролише рад постројења, прати утицај постројења на животну средину и предузима мере за спречавање удеса.

3. Локација постројења и инфраструктура

Оператер је дужан да се стара о комплексу постројења и обезбеђује:

- 3.1. постављену таблу са подацима о оператеру, врсти отпада и делатности у постројењу;
- 3.2. контролу уласка и изласка из постројења, односно стални надзор;
- 3.3. приступ локацији, односно постројењу и одржавање саобраћајница и манипулативних површина за потребе противпожарне заштите;
- 3.4. посебну просторију - канцеларијски простор за чување документације о локацији и вођење евиденције о управљању отпадом.

4. Управљање отпадом у постројењу

Оператер је дужан да управља отпадом у складу са *Радним планом постројења и усвојеним методама рада*, и да:

- 4.1. врши пријем, контролу, мерење и евидентирање преузетих количина неопасног отпада;
- 4.2. обезбеди одвојено складиштење неопасног грађевинског отпада, пре и након извршеног третмана (разврставања), у складу са прописима¹;
- 4.3. претовар, складиштење и разврставање отпада врши без расипања отпада, и на начин којим се спречава емисија честичног загађења;
- 4.4. одвојене фракције разврстаног грађевинског отпада чува на простору за складиштење отпада након извршеног третмана и редовно их

¹ Правилник о условима и начину сакупљања, транспорта, складиштења и третмана отпада који се користи као секундарна сировина или за добијање енергије („Службени гласник РС“, број 98/2010)

- предаје лицу које има дозволу за управљање том врстом отпада, односно даљем кориснику;
- 4.5. поседује извештај о испитивању отпада којим управља, у складу са Законом о управљању отпадом („Службени гласник РС“, број 36/09 и 88/10) и Правилником о категоријама, испитивању и класификацији отпада („Службени гласник РС“, број 56/10);
 - 4.6. води уредну евиденцију о произвођачима/власницима отпада, односно лицима од којих преузима отпад;
 - 4.7. попуњава Документ о кретању отпада за свако преузимање, односно предају отпада правном лицу, у складу са законом;
 - 4.8. приликом рада постројења одвојено сакупља произведени комунални и процесни отпад (отпад од третмана-разврставања, отпад из сепаратора масти и уља, комерцијални отпад) и предаје га лицу које има дозволу за управљање том врстом отпада;
 - 4.9. Радни план постројења редовно ажурира сваке три године, као и у случају битних измена у раду постројења;
 - 4.10. обавештава надлежни орган у случају значајних промена у обављању делатности управљања отпадом, а које се односе на врсту отпада, повећање количина, промену технологије и опреме и сл.
- 5. Мере заштите животне средине, контрола загађивања, спречавање удеса и одговор на удес**

Оператер је у обавези да при обављању делатности складиштења и третмана неопасног отпада у постројењу, обезбеди следеће:

- 5.1. потребне услове за рад постројења у складу са тачком II (B) овог решења, као и услове које су утврдили други надлежни органи и организације;
- 5.2. спровођење мера заштите и програма мониторинга који су утврђени Студијом о процени утицаја на животну средину на коју је Секретаријат за заштиту животне средине Градске управе града Београда Решењем, број 501.4-166/12-V-04 од 13. 02. 2013. године, дао сагласност;
- 5.3. редовно одржавање отворених складишних и манипулативних површина, и инсталација које омогућавају потпуни прихват атмосферских вода и вода од прања манипулативних површина, и њихов третман у таложнику и сепаратору уља, пре испуштања у реципијент;
- 5.4. сагласност, односно дозволу надлежног органа за упуштање отпадних вода у реципијент, са утврђеним начином, условима и обимом испуштања вода, као и извештај овлашћене организације са резултатима извршених анализа којим се потврђује да квалитет испуштене воде задовољава прописане критеријуме за тај реципијент, у складу са прописима;
- 5.5. сагласност надлежне службе Министарства унутрашњих послова РС на Програм за основну обуку и проверу знања запослених из материје заштите од пожара, у складу са законом.

6. Дефинитивни престанак рада постројења

У случају дефинитивног престанка рада постројења оператер је дужан да примени све мере и активности предвиђене Планом за затварање постројења за управљање отпадом (број 397/13 од 15. 03. 2013. године), укључујући пријаву затварања постројења надлежном органу, чишћење и уређење локације и објекта за потребе даље планиране намене.

7. Извештавање

Оператер је дужан да чува све примерке попуњеног Документа о кретању отпада најмање две године, као и да редовно попуњава прописане евиденције о

отпаду који складишти и третира и извештаје доставља Агенцији за заштиту животне средине у складу са законом.

8. Нетехнички приказ података на којима се захтев заснива

Захтев оператера се заснива на подацима из уредно попуњеног прописаног обрасца и из приложене документације која је описана у тач. I (А и Б) и II (В) овог решења.

Образложење

Секретаријату за заштиту животне средине Градске управе, дана 23. 06. 2011. године, обратио се оператер "ELITA-COP" д.о.о. Београд-Земун, Угриновачки пут 27, са захтевом за издавање дозволе за складиштење и третман неопасног грађевинског отпада у оквиру постојећег комплекса фабрике за производњу бетона и сепарацију материјала предузећа „Elita-Cop“ д.о.о. Београд-Земун, на локацији Батајнички друм 6а, на подручју градске општине Земун.

Уз поднети захтев, достављена је следећа документација:

- Образац захтева за издавање дозволе, прописан Правилником о обрасцу захтева за складиштење, третман и одлагање отпада („Службени гласник РС“, број 72/09);
- Извод о регистрацији привредног субјекта Агенције за привредне регистре РС, од 28. 12. 2010. године;
- Одлука о организовању друштва "ELITA-COP" д.о.о. Београд-Земун, ради усклађивања са Законом о привредним друштвима, оверена у Четвртог општинском суду у Београду, Ов.бр. 17920/06, дана 30. 10. 2006. године;
- Одлука о изменама и допунама Одлуке о организовању друштва "ELITA-COP" д.о.о. Београд-Земун, ради усклађивања са Законом о привредним друштвима, оверена у Првом основном суду у Београду, Ов I бр. 81102/2011 дана 03. 06. 2011. године;
- Земљишно-пописни лист за катастарску парцелу 157/1 КО Земун IV, број земљишног улошка 1961, оверен у Првом основном суду за град Београд, Нар.Број 42371/10 од 06. 12. 2010. године;
- Копија плана за катастарске парцеле број 157/1, 158/1, 162/1, 163/1 и 164/1 КО Земун Поље (Р=1:1000), Републички геодетски завод - Служба за катастар непокретности Земун, број 953-369/2010 од 14. 12. 2010. године;
- Информација о локацији за катастарске парцеле број 157/1, 158/1, 162/1, 163/1 и 164/1 КО Земун Поље, Секретаријат за урбанизам и грађевинске послове Градске управе града Београда, број 350.4-4972/2010-IX-14 од 17. 12. 2010. године;
- Катастарско-топографски план за катастарске парцеле број 157/1, 158/1, 162/1, 163/1 и 164/1 КО Земун Поље, коју је израдио Биро „Георад“ Земун;
- Решење о издавању интегралне дозволе за сакупљање и транспорт неопасног отпада на територији Републике Србије, регистарског броја 502, оператеру "ELITA-COP" д.о.о. Београд, Министарство животне средине, рударства и просторног планирања РС, број 19-00-00283/2011-02 од 08. 06. 2011. године;
- Мишљење/информација о положају објекта "ELITA-COP" у улици Батајнички друм 6, градска општина Земун, са аспекта санитарне заштите изворишта Београдског водовода, ЈКП „Београдски водовод и канализација“ - Сектор за развој и пројектовање, Сектор за развој изворишта подземних вода, Бр. 20578, I₄₋₂/977 од 20. 05. 2011. године;
- Акт о одређивању одговорног лица за управљање отпадом у "ELITA-COP" д.о.о. Београд-Земун, број 661/11 од 08. 06. 2011. године, са доказима о испуњености прописаних услова за именовање;

- Изјава о методама третмана и одлагања остатака из постројења, Изјава о методама третмана и одлагања отпада, Радни план и План за поступање са отпадом у случају затварања постројења оператера "ELITA-COP" д.о.о. Београд-Земун;
- остала документација која није релевантна за одлучивање о предметном захтеву.

Такође, оператер "ELITA-COP" д.о.о. Београд-Земун, Угриновачки пут 27 се дописом, број 1648/11 од 07. 10. 2011. године, изјаснио о одустајању од дела захтева који се односи на издавање дозволе за третман неопасног грађевинског отпада у мобилном дробиличном постројењу, због ненадлежности Секретаријата за заштиту животне средине за решавање о тој управној ствари, сходно одредбама члана 60. став 1. Закона о управљању отпадом („Службени гласник РС“, број 36/09 и 88/10).

Увидом у поднети захтев и приложену документацију, Секретаријат за заштиту животне средине је утврдио да оператер није доставио решење надлежног органа донето у поступку процене утицаја на животну средину, као део обавезне документације која се подноси уз захтев за издавање дозволе за складиштење и третман отпада, сходно одредбама члана 62. Закона о управљању отпадом.

Такође, увидом у евиденцију овог секретаријата утврђено је да се у случају предметног постројења за управљање отпадом, прибављање тражене документације односи на одлучивање Секретаријата, као надлежног органа, о давању сагласности на Студију о процени утицаја затеченог стања на животну средину комплекса постројења за класификацију шљунка, производњу бетона, складиштење и третман неопасног грађевинског отпада у мобилном дробиличном постројењу, на катастарским парцелама број 157/1, 158/1, 162/1, 163/1 и 164/1 КО Земун Поље, у привредној зони „Горњи Земун“ - зона 4.

С тим у вези, Секретаријат за заштиту животне средине је Закључком број 501.6-78/2011-V-04 од 05. 12. 2011. године, прекинуо поступак одлучивања о захтеву оператера за издавање дозволе за управљање отпадом и утврдио рок за допуну поднетог захтева, а по издавању тражене сагласности овог секретаријата на Студију о процени утицаја постројења на животну средину.

Такође, на захтев оператера "ELITA-COP" д.о.о. Београд-Земун, Секретаријат за заштиту животне средине је Закључцима број 501.6-78/2011-V-04 од 09. 04. 2012. године, 16. 07. 2012. године и 25. 10. 2012. године, одобрио продужење рока за допуну захтева за издавање дозволе за управљање неопасним грађевинским отпадом, у постројењу на делу катастарске парцеле број 157/1 КО Земун Поље, на локацији Батајнички друм 6а, подручје градске општине Земун.

Поступајући по позиву овог секретаријата, оператер је доставио допис, број 394/13 од 15. 03. 2013. године (примљен под бројем 501.6-6/2013-V-04 дана 18. 03. 2013. године), као допуну поднетог захтева за издавање дозволе за управљање отпадом, уз који је приложио следећу документацију:

- измењен и допуњен прописани Образац захтева за издавање дозволе, у погледу врсте отпада и описа активности која се обавља у постројењу, број 394/13 од 15. 03. 2013. године;
- Извод о регистрацији привредног субјекта Агенције за привредне регистре РС, од 10. 08. 2012. године;
- Извод из листа непокретности број 1251 КО Земун Поље, Републички геодетски завод - Служба за катастар непокретности Земун, број 952-1/2012-4036 од 15. 08. 2012. године;
- Ситуацију водова и канализације (P=1:1500) из Главног пројекта снабдевања водом и сакупљања, третмана и одвођења отпадних вода на комплексу фабрике бетона „Elita-Cop“ д.о.о., који је израдио „Студио Милосављевић“, мај 2011. године;
- графички приказ микролокације комплекса фабрике за производњу бетона и сепарацију материјала;

- Изјаву о методама третмана отпада измењену у погледу описа активности које се обављају у постројењу, број 396/13 од 15. 03. 2013. године;
- Изјаву о методама третмана и одлагања остатака из постројења, број 395/13 од 15. 03. 2013. године;
- План за затварање постројења, број 397/13 од 15. 03. 2013. године;
- Решење којим је дата сагласност на Студију о процени утицаја затеченог стања на животну средину комплекса постројења за класификацију шљунка, производњу бетона, складиштење и третман неопасног грађевинског отпада у мобилном дробиличном постројењу „Елита-Сор“ д.о.о., на катастарским парцелама број 157/1 и 158/1 КО Земун Поље, Секретаријат за заштиту животне средине, број 501.4-166/12-V-04 од 13. 02. 2013. године;
- Решење о сагласности на инвестиционо-техничку документацију у погледу мера заштите од пожара за изградњу комплекса фабрике бетона и сепарације шљунка, Министарство унутрашњих послова - Сектор за ванредне ситуације, Управа за ванредне ситуације у Београду, број 217.3-150/2010-07/7 од 16. 02. 2010. године;
- Решење о спроведеним мерама заштите од пожара, које су предвиђене овереном инвестиционо-техничком документацијом за изградњу комплекса фабрике бетона и сепарације шљунка, Министарство унутрашњих послова - Сектор за ванредне ситуације, Управа за ванредне ситуације у Београду, број 217.4-403/2010-07/7 од 06. 09. 2010. године;
- Решење о издавању водних услова, Секретаријат за комуналне и стамбене послове Градске управе града Београда, број 325.1-72/2011-III-07 од 27. 01. 2012. године;
- Извештаје о испитивању отпада, „МОЛ“ а.д. Београд, број I O-239/11-A и I O-239/11-B, од 06. 07. 2011. године;
- Извештај о испитивању - хемијска анализа отпадне воде пре и након сепаратора масти и уља, Лабораторија „Anahem“, број 12100901-3 од 15. 10. 2012. године;
- Радни план постројења за управљање отпадом, број 399/13 од 15. 03. 2013. године, измењен и допуњен у погледу врсте отпада и описа активности која се обавља у постројењу, и локације постројења;
- Акт о одређивању одговорног лица за управљање отпадом у предузећу "ELITA-COP" д.о.о. Београд-Земун, број 248/13 од 21. 02. 2013. године;
- Полису осигурања одговорности, Компанија „Дунав осигурање“ а.д.о., број полисе 00020711 5, закључено у Београду, дана 11. 03. 2013. године;
- осталу документацију која није релевантна за одлучивање о предметном захтеву.

Након формирања уредног, измењеног и допуњеног захтева, а на основу приложене документације, оцењено је да захтев оператера "ELITA-COP" д.о.о. Београд-Земун испуњава услове за одлучивање о издавању дозволе који су прописани Законом о управљању отпадом.

Секретаријат за заштиту животне средине је, сходно одредбама члана 63. став 2. Закона о управљању отпадом, обавестио јавност, организовао јавни увид и обезбедио доступност података из захтева и документације оператера. У остављеном року представници јавности нису се одазвали позиву за учешће у поступку јавног увида.

Анализом достављене документације и расположивих података о предметној локацији, карактеристикама постројења и третираног отпада, Секретаријат је о захтеву оператера одлучио на основу чињеница садржаних у тачки I (А и Б) диспозитива овог решења.

Имајући у виду наведено, Секретаријат за заштиту животне средине Градске управе града Београда је, на основу спроведеног поступка, разматрања захтева оператера и увида у достављену документацију, као и непосредним увидом на предметној локацији, а применом одредаба чл. 59, 60. и 64. Закона о управљању отпадом („Службени гласник РС“, број 36/09 и 88/10), члана 192. Закона о општем управном поступку („Службени лист СРЈ“, број 33/97 и 31/01 и „Службени гласник РС“, број 30/10) и чл. 23. и 64. Одлуке о градској управи града Београда („Службени лист града Београда“, број 8/13-пречишћен текст и 9/13 испр.) - одлучио као у диспозитиву овог решења.

О овом решењу Секретаријат за заштиту животне средине Градске управе града Београда, обавестиће јавност.

За издавање овог решења плаћена је прописана републичка административна такса у износу од 370 динара - Тарифни број 197 Закона о републичким административним таксама („Службени гласник РС“, број 43/03, 51/03, 53/04, 42/05, 61/05, 42/06, 47/07, 54/08, 5/09, 35/10, 50/11, 70/11, 55/12 и 93/12).

Поука о правном средству: Против овог решења допуштена је жалба у року од 15 дана од дана његовог пријема. Жалба се изјављује Министарству енергетике, развоја и заштите животне средине, а подноси се преко првостепеног органа. Републичка административна такса за жалбу у износу од 380 динара, сходно Тарифном броју 6 Закона о републичким административним таксама, плаћа се на рачун број: 840-742221843-57, позив на број: 97 35-021 (сврха: републичка административна такса, прималац: Буџет Републике Србије).

Решено у Градској управи града Београда, Секретаријату за заштиту животне средине - Сектор за управљање заштитом животне средине, под бројем 501.6-78/2011-V-04, дана 9. маја 2013. године.

Доставити:

- Подносиоцу захтева,
- У регистар издатих дозвола,
- Сектору за инспекцијски надзор,
- Архиви.



СЕКРЕТАР

Горан Триван, дипл. инж.



8000074715925

**ИЗВОД О
РЕГИСТРАЦИЈИ
ПРИВРЕДНОГ СУБЈЕКТА**Република Србија
Агенција за привредне регистре**ОСНОВНИ ИДЕНТИФИКАЦИОНИ ПОДАТАК**

Матични / Регистарски број 17373285

СТАТУС

Статус привредног субјекта Активан

ПРАВНА ФОРМА

Правна форма Друштво са ограниченом одговорношћу

ПОСЛОВНО ИМЕ

Пословно име DRUŠTVO ZA INŽENJERING, MARKETING, SPOLJNU I UNUTRAŠNJU TRGOVINU ELITA-COP DOO, BEOGRAD (ZEMUN)

Скраћено пословно име ELITA-COP DOO BEOGRAD-ZEMUN

ПОДАЦИ О АДРЕСАМА**Адреса седишта**

Општина	ЗЕМУН
Место	БЕОГРАД (ЗЕМУН), ЗЕМУН
Улица	УГРИНОВАЧКИ ПУТ
Број и слово	27
Спрат, број стана и слово	/ /
Адреса за пријем електронске поште	
Е- пошта	elita@eunet.rs

ПОСЛОВНИ ПОДАЦИ**Подаци оснивања**

Датум оснивања	12. фебруар 2002
Време трајања	
Време трајања привредног субјекта	Неограничено
Претежна делатност	
Шифра делатности	4120
Назив делатности	Изградња стамбених и нестамбених зграда

Остали идентификациони подаци

Порески Идентификациони Број (ПИБ)

101541747

Подаци од значаја за правни промет

Текући рачуни

160-0000000404088-21
165-0002024001610-51
325-9500900014605-29
325-9500900016076-78
170-0030008345000-79
285-1001000000478-40
165-0000000004410-07
205-0000000264897-21
205-0070100507933-51
340-0000013004641-86
325-9500500285180-02
340-0000011016497-85
170-0030008345320-89
160-0053600005487-31
340-0000010025305-29

Контакт подаци

Телефон 1

+381 11 3165191

Факс

+381 11 3163741

Интернет адреса

www.elitacop.com

Подаци о статусу / оснивачком акту

Не постоји обавеза овере измена оснивачког акта

Датум важећег статута

Датум важећег оснивачког акта

28. јун 2021

Законски (статутарни) заступници

Физичка лица

1. Име Презиме
ЈМБГ
Функција
Ограничење супотписом

Остали заступници

Физичка лица

1. Име Презиме
ЈМБГ
Ограничење супотписом

Чланови / Сувласници**Подаци о члану**Име и презиме ЈМБГ **Подаци о капиталу****Новчани**износ датум
 износ датум
 Неновчанивредност датум опис
 вредност датум опис
 Удео износ(%)**Подаци о члану**Име и презиме ЈМБГ **Подаци о капиталу****Новчани**износ датум
 износ датум
 Неновчанивредност датум опис

вредност датум опис

Унет: 20.358.871,56 RSD	30. јун 2004	
Удео	износ(%)	50,000000000000

Основни капитал друштва		
Новчани		
износ	датум	
Уписан: 4.012,52 EUR, у противвредности од 276.320,58 RSD		
износ	датум	
Уплаћен: 4.012,52 EUR, у противвредности од 276.320,58 RSD	28. јануар 2004	
Неновчани		
вредност	датум	опис
Уписан: 564.145,97 EUR, у противвредности од 40.717.743,12 RSD		у стварима
вредност	датум	опис
Унет: 564.145,97 EUR, у противвредности од 40.717.743,12 RSD	30. јун 2004	у стварима

Регистратор, Миладин Маглов



РЕПУБЛИКА СРБИЈА
РЕПУБЛИЧКИ ГЕОДЕТСКИ ЗАВОД
СЛУЖБА ЗА КАТАСТАР НЕПОКРЕТНОСТИ ЗЕМУН
Број : 952-1/2018-8705
Датум : 21.11.2018
Време : 09:08:17

ПРЕПИС

Листа непокретности број: 1251
К.О.: ЗЕМУН ПОЉЕ

Садржај листа непокретности

А лист	страница	1
Б лист	страница	1
В лист - 1 део	страница	1
В лист - 2 део	страница	нема
Г лист	страница	13

ЗЕМУН ПОЉЕ



НАЧЕЛНИК СЛУЖБЕ

Милка Брдар
МИЛКА БРДАР

Веселин Бакић, дипл. геод. инж.

По овлашћењу
бр. 112-230/2016-7
од 15.12.2016.

БРОЈ ЛИСТА НЕПОКРЕТНОСТИ: 1251

Кашасхарска оштина: ЗЕМУН ПОЉЕ

Број парцеле	Број Згр.	Пошес или улица и кућни број	Начин коришћења и кашасхарска класа	Површина ха а м ²	Кашасхарски приход	Врста зетљиша
157/1	1	БАТАЈНИЧКИ ДРУМ 6Г	ЗЕМЉИШТЕ ПОД ЗГРАДОМ-ОБЈЕКТОМ	2 00		Градско грађевинско зетљише
	2	БАТАЈНИЧКИ ДРУМ	ЗЕМЉИШТЕ ПОД ЗГРАДОМ-ОБЈЕКТОМ	5 63		Градско грађевинско зетљише
	3	БАТАЈНИЧКИ ДРУМ	ЗЕМЉИШТЕ ПОД ЗГРАДОМ-ОБЈЕКТОМ	35		Градско грађевинско зетљише
		БАТАЈНИЧКИ ДРУМ	ЗЕМЉИШТЕ ПОД ДЕЛОМ ЗГРАДЕ	8		Градско грађевинско зетљише
		БАТАЈНИЧКИ ДРУМ	ЗЕМЉИШТЕ ПОД ДЕЛОМ ЗГРАДЕ	5		Градско грађевинско зетљише
		БАТАЈНИЧКИ ДРУМ	ЊИВА 1.класе	1 99 39	538.85	Градско грађевинско зетљише
				2 07 50	538.85	
157/29	1	ЦРВЕНКА	ЗЕМЉИШТЕ ПОД ЗГРАДОМ-ОБЈЕКТОМ	14 79		Градско грађевинско зетљише
	2	ЦРВЕНКА	ЗЕМЉИШТЕ ПОД ЗГРАДОМ-ОБЈЕКТОМ	10 91		Градско грађевинско зетљише
		ЦРВЕНКА	ЊИВА 1.класе	1 02 86	277.98	Градско грађевинско зетљише
				1 28 56	277.98	
157/33	1	ЦРВЕНКА	ЗЕМЉИШТЕ ПОД ЗГРАДОМ-ОБЈЕКТОМ	2 33		Градско грађевинско зетљише
	2	ЦРВЕНКА	ЗЕМЉИШТЕ ПОД ЗГРАДОМ-ОБЈЕКТОМ	22		Градско грађевинско зетљише
		ЦРВЕНКА	ЗЕМЉИШТЕ ПОД ДЕЛОМ ЗГРАДЕ	1 54 71	538.85	Градско грађевинско зетљише
		ЦРВЕНКА	ЊИВА 1.класе	14 97	40.46	Градско грађевинско зетљише
				2 77 33	538.85	
				22 23	40.46	
157/68		ЦРВЕНКА	ЊИВА 1.класе	10 84	29.30	Градско грађевинско зетљише
157/69		ЦРВЕНКА	ЗЕМЉИШТЕ ПОД ДЕЛОМ ЗГРАДЕ	1 02 28	777.99	Градско грађевинско зетљише
		ЦРВЕНКА	ЊИВА 1.класе	1 28	3.46	Градско грађевинско зетљише
				1 28 33	277.99	
				1 56	3.46	
У К У П Н О :				3 70 69	890.04	

БРОЈ ЛИСТА НЕПОКРЕТНОСТИ: 1251

Кашасхарска општина: ЗЕМУН ПОЉЕ

Презиме, име, име једног од родитеља, пребивалиште и адреса, односно назив, седиште и адреса	Врста права	Облик својине	Обим Удела
РЕПУБЛИКА СРБИЈА, БЕОГРАД,	Својина	Државна	4811/41090
РЕПУБЛИКА СРБИЈА, БЕОГРАД,	Својина	Јавна	36279/41090
"КРОВОГРАДЊА" ГРАЂЕВИНСКО ПРЕДУЗЕЋЕ Д.О.О, БАТАЈНИЦА, ЈОСИПА БРОЗА ТИТА 321	Право коришћења		4811/41090

БРОЈ ЛИСТА НЕПОКРЕТНОСТИ: 1251

Кашасарска општина: ЗЕМУН ПОЉЕ

Број парцеле	Бр. Зг.	Начин коришћења и назив објекта	Површ. Корисна Грађевинска	Број ешажа				Правни статус објекта	Адреса објекта Назив улице, насеље или пошес и кућни број	Носилац њихова на објекту Презиме, име, име родитеља пребивалиште и адреса, односно назив седишта и адреса	Врста њихова Облик својине	Обим Удела
				ПО	ПР	СП	ПК					
157/1	1	Пословна зграда за коју није уштрђена делатност	162 200	1				Објект преузет из земљишне књиге	БАТАЈНИЧКИ ДРУМ 6Г	ELITA-COR Д.О.О., БЕОГРАД-ЗЕМУН, УГРИНОВАЧКИ ПУТ 27	Својина Приваћна	1/1
157/1	2	Потоћна зграда		1				Објект изграђен без одобрења за градњу	БАТАЈНИЧКИ ДРУМ	ВЛАСНИК ОДНОСНО ДРЖАЛАЦ НИЈЕ УТВРЂЕН, НЕПОЗНАТО,	Држалац Приваћна	1/1
157/1	3	Потоћна зграда-део		1				Објект изграђен без одобрења за градњу	БАТАЈНИЧКИ ДРУМ	ВЛАСНИК ОДНОСНО ДРЖАЛАЦ НИЈЕ УТВРЂЕН, НЕПОЗНАТО,	Држалац Приваћна	1/1
157/29	1	Пословна зграда за коју није уштрђена делатност		1	2			Објект изграђен без одобрења за градњу	ЦРВЕНКА	ВЛАСНИК ОДНОСНО ДРЖАЛАЦ НИЈЕ УТВРЂЕН, НЕПОЗНАТО,	Држалац Приваћна	1/1
157/29	2	Пословна зграда за коју није уштрђена делатност		1				Објект изграђен без одобрења за градњу	ЦРВЕНКА	ВЛАСНИК ОДНОСНО ДРЖАЛАЦ НИЈЕ УТВРЂЕН, НЕПОЗНАТО,	Држалац Приваћна	1/1
157/33	1	Зграда за коју није позната намена		1	1			Објект изграђен без одобрења за градњу	ЦРВЕНКА	ВЛАСНИК ОДНОСНО ДРЖАЛАЦ НИЈЕ УТВРЂЕН, НЕПОЗНАТО,	Држалац Приваћна	1/1
157/33	2	Потоћна зграда		1				Објект изграђен без одобрења за градњу	ЦРВЕНКА	ДРЖАЛАЦ НИЈЕ УТВРЂЕН, НЕПОЗНАТО,	Држалац Други облици	1/1

БРОЈ ЛИСТА НЕПОКРЕТНОСТИ: 1251

Кашасарска оштина: ЗЕМУН ПОЉЕ

Број парцеле	Број Згр.	Број Улаза	Број посеб. дела	Начин коришћења посебног дела објекта	Опис шереџа односно ограничења Врста шереџа, односно ограничења и подаци о лицу на које се шереџ односно ограничење односи	Датум уписа	Трајање
157/1					ПР.05.06.2000.Г. ДН.3360/2000 ЗАБЕЛЕЖБА ПОСТОЈАЊА УГОВОРА О КУПОПРОДАЈИ ОБЈЕКТА У ИЗГРАДЊИ НА ДЕЛУ ЗЕМЉИШТА ДРЖАВНЕ СВОЈИНЕ НОСИОЦА ПРАВА К ПРИШЉЕЊА ИНСТИТУТА ЗА КУКУРУЗ И ТО НА К.П.157/1 НА ОСНОВУ УГОВОРА ОВ.БР.3565/2000 ОД 10.04.2000.Г.У КОРИСТ:"ПИТУРА"ДОО СА 13564/41090Н ДЕЛА ИЗ БЕОГРАДА УЛ.МАРИЈЕ ГРЕГОРАН БР.75/18	05.06.2000	
157/1					ПР.05.10.2000.Г. ДН.5367/2000 НА ОСНОВУ УГОВОРА О КУПОПРОДАЈИ ОВ.БР.955/2000.Г. ЗАБЕЛЕЖУЈЕ СЕ ПОСТОЈАЊЕ УГОВОРА О КУПОПРОДАЈИ ОВЕРЕНОГ КОД ОВОГ СУДА ОВ.955/2000 ОД 04.12.2000.Г.ОБЈЕКТА У ИЗГРАДЊИ НА ДЕЛУ ЗЕМЉИШТА ДРЖАВНЕ СВОЈИНЕ КОРИСНИКА "ИНСТИТУТА ЗА КУКУРУЗ"-ЗЕМУН ПОЉЕ И ТО НА2655/41090 ДЕЛА К.П.157/1 НИВА ОД 4.10.90.У КОРИСТ:"ПОДАЦИ О ЛИЦУ "КРОВОГРАДЊЕ" ИЗ ЗЕМУНА УЛ.ЈОСИПА БРОЗА ТИТА БР.321	05.10.2000	
157/1					ПР.22.11.2000.Г. ДН.6276/2000 НА ОСНОВУ УГОВОРА ОВ.БР.1569/2000 ОД 25.07.2000.Г. ЗАБЕЛЕЖУЈЕ СЕ ПОСТОЈАЊЕ УГОВОРА О КУПОПРОДАЈИ ОБЈЕКТА У ИЗГРАДЊИ НА ДЕЛУ ЗЕМЉИШТА ДРЖАВНЕ СВОЈИНЕ КОРИСНИКА "ИНСТИТУТА ЗА КУКУРУЗ ЗЕМУН ПОЉЕ И ТО НА 4103/41090 ДЕЛА У КОРИСТ: Д.О.О."ГЕПАРД"ИЗ НОВОГ САДА УЛ.БУЛ.ВОЈВОДЕ СТЕПЕ ББ	22.11.2000	
157/1					ПР.12.12.2000.Г. ДН.6664/2000 ЗАБЕЛЕЖБА ПОСТОЈАЊА УГОВОРА О КУПОПРОДАЈИ ОБЈЕКТА У ИЗГРАДЊИ КОРИСНИКА ИНСТИТУТА ЗА КУКУРУЗ И ТО НА 4445/41090 ДЕЛА К.П.157/1 НА ОСНОВУ УГОВОРА ОВ.БР.15921/2000.Г ОД 12.12.2000.Г.У КОРИСТ: ЕНЕРГОПРОЈЕКТ ИНДУСТРИЈА" СА 4445/41090ДЕЛА	12.12.2000	
157/1					ПР.04.06.2008.Г. ДН.2946/2008 НА ОСНОВУ КУПОПРОДАЈНОГ УГОВОРА ОВ.БР.1570/00 ОД 25.02.2000.Г.КУПОПРОДАЈНОГ УГОВОРА П/1 ОВ.БР.3975/04 ОД 22.12.2004.Г.ОВЕРЕНОГ ПРЕД Т ОСНОВНИМ СУДОМ У БЕОГРАДУ, КУПОПРОДАЈНОГ УГОВОРА П/1 ОВ.БР.2544/05 ОД 18.10.2005.Г.ОВЕРЕНОГ ПРЕД Т ОПШТИНСКИМ СУДОМ У БЕОГРАДУ И ИЗВОДА АГЕНЦИЈЕ ЗА ПРИВРЕДНЕ РЕГИСТРЕ КАО ДОКАЗА О РЕГИСТРАЦИЈИ ПРИВРЕДНОГ ОБЈЕКТА"ЕЛИТА-СОП"ДОО ПБ БЕОГРАД-ЗЕМУН ОД 10.04.2008.Г.ЗАБЕЛЕЖУЈЕ СЕ ПОСТОЈАЊЕ	04.06.2008	

БРОЈ ЛИСТА НЕПОКРЕТНОСТИ: 1251

Кашашарска општина: ЗЕМУН ПОЂЕ

Број парцеле	Број Згр.	Број Улаза	Број посеб. дела	Начин коришћења посебног дела објекта	Обис шереџа односно ограничења Врста шереџа, односно ограничења и подаци о лицу на које се шереџ односно ограничење односи	Датум уписа	Трајање
157/1					КУПОПРОДАЈНОГ УГОВОРА ОВ. БР.1570/00, ОД 25.02.2000.Г. ОВЕРЕНОГ ПРЕД ОВИМ СУДОМ, УГОВОРА II/1 ОВ. БР. 3975/04 ОД 22.12.2004.Г. ОВЕРЕНОГ ПРЕД I ОПШТИНСКИМ СУДОМ У БЕОГРАДУ И УГОВОРА II/1 ОВ. БР. 2544/05 ОД 18.10.2005.Г. ЧИЈИ ЈЕ ПРЕДМЕТ КУПОПРОДАЈА ОБЈЕКТА У ИЗГРАДЊИ НА НЕПОКРЕТНОСТ, ДРЖАВНЕ СВОЈИНЕ Р.С. КОРИСНИКА "ИНСТИТУТА ЗА КУКУРУЗ"ЗЕМУН ПОЂЕ И ТО НА 5000/41090, К.П.157/29 ОД 1.28.45.ХА, К.П.157/33 ОД 34.01.АРИ, К.П.157/36, ОД 4.32 АРИ, К.П.157/37 ОД 9.52.АРИ К.П.157/38 ОД 0.01.М2, К.П.157/39 ОД 9.48.АРИ, К.П.157/1 ОД 2.02.95.ХА, И К.П.157/61 ОД 22.16.АРИ(РАНИЈЕ К.П.157/1 ОД 4.10.90.ХА) А ПРЕКО ПРЕДИЗЕБА "КОНИТ"ДОО БЕОГРАД И БЕСЛАЧ МИЛОНА У КОРИСТ "ЕЛИТА-СОР"ДОО БЕОГРАД-ЗЕМУН УЛ. УГРИНОВАЧКИ ПУТ БР.27	04.06.2008	
157/1					ПР.04.06.2008.Г. ДН.2946/08 НА ОСНОВУ УВИДА У ЗБИРКУ ИСПРАВА ДН.2946/08 И ТО У ИЗВОД АГЕНЦИЈЕ ЗА ПРИВРЕДНЕ РЕГИСТРЕ КАО ДОКАЗ О РЕГИСТРАЦИЈИ ПРИВРЕДНОГ СУБЈЕКТА КОРИСТ "ЕЛИТА-СОР"ДОО БЕОГРАД-ЗЕМУН УЛ. УГРИНОВАЧКИ ПУТ БР.27 ОД 10.04.2008.Г. КАО И КУПОПРОДАЈНОГ УГОВОРА ОВ. БР.10833/01 ОД 18.09.2001.Г. ОВЕРЕНОГ ПРЕД ОВИМ СУДОМ У БЕОГРАДУ, КУПОПРОДАЈНОГ УГОВОРА II/2 ОВ. БР.3089/05, ОД 15.12.2005.Г. ОВЕРЕНОГ ПРЕД ПРВИМ ОСНОВНИМ СУДОМ У БЕОГРАДУ ЗАБЕЛЕЖУЈЕ СЕ ПОСТОЈАЊЕ КУПОПРОДАЈНОГ УГОВОРА ОВ. БР.10833/01 ОД 18.09.2001.Г.: ОВЕРЕНОГ ПРЕД ОВИМ СУДОМ, УГОВОРА VI ОВ. БР.287/01 ОД 26.04.2001.Г. ОВЕРЕНОГ ПРЕД ОВИМ СУДОМ И КУПОПРОДАЈНОГ УГОВОРА II/2 ОВ. БР.3089/05 ОД 15.12.2005.Г. ОВЕРЕНОГ ПРЕД ПРВИМ ОПШТИНСКИМ СУДОМ У БЕОГРАДУ ЧИЈИ ЈЕ ПРЕДМЕТ КУПОПРОДАЈА ОБЈЕКТА У ИЗГРАДЊИ НА НЕПОКРЕТНОСТИМА ДРЖАВНЕ СВОЈИНЕ Р.С. КОРИСНИКА "КРОВОГРАДЊА"ДОО ИЗ БАТАЈНИЦЕ И ТО НА 2200/41090 ДЕЛОВА, К.П.157/29 ОД 1.28.45.ХА, К.П.157/33 ОД 34.01 АРИ, К.П.157/36 ОД 4.32 АРИ, К.П.157/37 НИВА ОД 9.52 АРИ, К.П.157/38 ОД 01.М2, К.П.157/39 ОД 9.48 АРИ, К.П.157/1 ОД 2.02.95 ХА, К.П.157/61 ОД 22.16 АРИ(РАНИЈЕ К.П.157/1 ОД 4.10.90.ХА) А ПРЕКО СТАНИШЕ МИТРА И ЛАЗАРОВСКИ МИРОЉУБА У КОРИСТ "ЕЛИТА-СОР"ДОО БЕОГРАД-ЗЕМУН УЛ. УГРИНОВАЧКИ ПУТ БР.27	04.06.2008	

БРОЈ ЛИСТА НЕПОКРЕТНОСТИ: 1251

Катастарска општина: ЗЕМУН ПОЉЕ

Број парцеле	Број Згр.	Број Улаза	Број посеб. дела	Начин коришћења посебног дела објекта	Опис шерешта односно ограничења Врста шерешта, односно ограничења и подаци о лицу на које се шереш односно ограничење односи	Датум уписа	Трајање
157/1					<p>И КУПОП.УГОВОРА ОВ.БР.:954/00 ОД 04.10.2000.Г.ОВЕРЕНОГ ПРЕД ОВИМ СУДОМ У БЕОГРАДУ,КУПОП.УГОВОРА I/2 ОВ.БР.:6755/07 ОД 25.05.2007.Г.ОВЕРЕНОГ ПРЕД I ОСНОВНИМ СУДОМ У БЕОГРАДУ ЗАБЕЛЕЖУЈЕ СЕ ПОСТОЈАЊЕ УГОВОРА VI ОВ.БР.:954/00 ОД 04.10.2000.Г.ОВЕРЕНОГ ПРЕД ОВИМ СУДОМ У БЕОГРАДУ,КУПОП.УГОВОРА I/2 ОВ.БР.:6755/07 ОД 25.05.2007.Г.ОВЕ.ПРЕД I ОСН.СУДОМ У БЕОГРАДУ ЗАБЕЛЕЖУЈЕ СЕ ПОСТОЈАЊЕ КУПОП.УГОВОРА ОВ.БР.:10833/01 ОД 18.09.2001.Г.ОВЕРЕНОГ ПРЕД II ОПШТИНСКИМ СУДОМ ЗАБЕЛЕЖУЈЕ СЕ ПОСТОЈАЊЕ УГОВОРА VI ОВ.БР.:954/00 ОД 04.10.2000.Г.И УГОВОРА I/2 ОВ.БР.:6755/07 ОД 25.05.2007.Г.ОВЕРЕНОГ ПРЕД II ОПШ.СУДОМ У БЕОГРАДУ ЧИЈИ ЈЕ ПРЕДМЕТ КУПОПРОДАЈА ОБЈЕКТА У ИЗГРАДЊИ НА НЕПОКРЕТНОСТИМА ДРЖАВНЕ СВОЈИНЕ Р.С. КОРИСНИКА "ИНСТИТУТА ЗА КУКУРУЗ"ЗЕМУН ПОЉЕ И ТО НА 2297/22511 ДЕЛОВА К.П.157/1 ЊИВА ОД 2.02.95 ХА,К.П.157/61 ЊИВА ОД 22.16 АРИ(РАНИЈЕ К.П.157/1 ОД 2.25.11) А ПРЕКО "БЕТОНГРАДЊА"ДОО ИЗ БАТАЈНИЦЕ У КОРИСТ "ЕЛИТА-СОР"ДОО БЕОГРАД-ЗЕМУН УЛ.УГРИНОВАЧКИ ПУТ БР.27 ЗАТИМ ЗАБЕЛЕЖУЈЕ СЕ ПОСТОЈАЊЕ КУПОП.УГОВОРА ОВ.БР.:954/00 ОД 04.10.2000.Г.ОВЕРЕНОГ ПРЕД ОВИМ СУДОМ У БЕОГРАДУ,КУПОП.УГОВОР I/2 ОВ.БР.:6755/07 ОД 25.05.2007.Г.ОВЕРЕНОГ ПРЕД II ОПШТИНСКИМ СУДОМ У БЕОГРАДУ ЧИЈИ ПРЕДМЕТ КУПОПРОДАЈА ОБЈЕКТА У ИЗГРАДЊИ НА НЕПОКРЕТНОСТИ ДРЖАВНЕ СВОЈИНЕ Р.С.КОРИСНИКА "ИНСТИТУТА ЗА КУКУРУЗ"ЗЕМУН ПОЉЕ И ТО НА 1321/2471 ДЕЛОВА,К.П.158/1 ОД 24.71 АРИ А ПРЕКО "БЕТОНГРАДЊА"ДОО ИЗ БАТАЈНИЦЕ У КОРИСТ "ЕЛИТА-СОР"ДОО БЕОГРАД-ЗЕМУН УЛ.УГРИНОВАЧКИ ПУТ БР.27</p> <p>ПР.04.06.2008.Г ДН.2947/08 ПРЕДМЕТ КУПОПРОДАЈА ОБЈЕКТА НА ОСНОВУ УВИДА У ЗБИРКУ ИСПРАВА ДН.2946/08 И ТО У ИЗВОД АГЕНЦИЈЕ ЗА ПРИВРЕДНЕ РЕГИСТРЕ КАО ДОКАЗ О РЕГИСТРАЦИЈИ ПРИВРЕДНОГ СУБЈЕКТА У КОРИСТ "ЕЛИТА-СОР"ДОО БЕОГРАД-ЗЕМУН УЛ.УГРИНОВАЧКИ ПУТ БР.27 ОД 10.04.2008.Г.КАО И КУПОПРОДАЈНОГ УГОВОРА ОВ.БР.:1569/00 ОД 25.02.2000.Г.ОВЕРЕНОГ ПРЕД ОВИМ СУДОМ У БЕОГРАДУ,КУПОП.УГОВОРА II ОВ.БР.:3976/04 ОД 22.12.2004.Г.ОВЕРЕНОГ ПРЕД ПРВИМ ОПШТИНСКИМ СУДОМ У БЕОГРАДУ И КУПОПРОДАЈНОГ УГОВОРА II/2 ОВ.БР.:2545/05 ОД 18.10.2005.Г.ОВЕРЕНОГ ПРЕД ПРВИМ ОПШТИНСКИМ СУДОМ У БЕОГРАДУ ЗАБЕЛЕЖУЈЕ СЕ ПОСТОЈАЊЕ КУПОПРОДАЈНИХ УГОВОРА ОВ.БР.:1569/00 ОД 25.02.2000.Г.ОВЕРЕНОГ ПРЕД ОВИМ СУДОМ;УГОВОРА II ОВ.БР.:3976/04 ОД 22.12.2004.Г.ОВЕРЕНОГ ПРЕД ПРВИМ ОПШТИНСКИМ СУДОМ У БЕОГРАДУ И УГОВОРА II/2 ОВ.БР.:2545/05.Г.ОД 18.10.2005.Г.ЧИЈИ ПРЕДМЕТ КУПОПРОДАЈА ОБЈЕКТА У ИЗГРАДЊИ НА НЕПОКРЕТНОСТИМА ДРЖАВНЕ СВОЈИНЕ Р.С. КОРИСНИКА "ИНСТИТУТА ЗА КУКУРУЗ"</p>	04.06.2008	

БРОЈ ЛИСТА НЕПОКРЕТНОСТИ: 1251

Катастарска општина: ЗЕМУН ПОЉЕ

Број парцеле	Број Згр.	Број Улаза	Број посеб. дела	Начин коришћења посебног дела објекта	Опис шерешта односно ограничења Врста шерешта, односно ограничења и подаци о лицу на које се шереш односно ограничење односи	Датум уписа	Трајање
157/1					ЗЕМУН ПОЉЕ И ТО НА 4103/41090 ДЕЛОВА К.П.157/29 ОД 1.28.45 ХА, К.П.157/33 ОД 34А.01М2, К.П.157/36 ОД 4.32 АРИ, К.П.157/37 ОД 9.52 АРИ, К.П.157/38 ОД 1М2, К.П.157/39 ОД 9.48 АРИ, К.П.157/1 ОД 2.02.95ХА И К.П.157/61 ОД 22.16 АРИ (РАНИЈЕ К.П.157/1 ОД 04.10.90ХА) А ПРЕКО "ГЕПАРД" ДОО ИЗ НОВОГ САДА И СВИЛАР РАДЕТА У КОРИСТ: ELITA-COR ДОО БЕОГРАД-ЗЕМУН-УЛ.УГРИНОВАЧКА БР.27		
157/1					ОБЈЕКАТ БРОЈ 1 СА КАТАСТАРСКЕ ПАРЦЕЛЕ 158/1 УКУПНЕ ПОВРШИНЕ 88 м ² ДЕЛОМ У ПОВРШИНИ ОД 83 м ² ПАДА НА КАТАСТАРСКУ ПАРЦЕЛУ 158/1 и 5.ДЕЛОМ У ПОВРШИНИ ОД 5 м ² ПАДА НА КАТАСТАРСКУ ПАРЦЕЛУ 157/1	06.06.2011	
157/1					ОБЈЕКАТ БРОЈ 1 СА КАТАСТАРСКЕ ПАРЦЕЛЕ 165/1 УКУПНЕ ПОВРШИНЕ 995 м ² ДЕЛОМ У ПОВРШИНИ ОД 919 м ² ПАДА НА КАТАСТАРСКУ ПАРЦЕЛУ 165/1, 2. ДЕЛОМ У ПОВРШИНИ ОД 41 м ² ПАДА НА КАТАСТАРСКУ ПАРЦЕЛУ 161/2 и 3. ДЕЛОМ У ПОВРШИНИ ОД 35 м ² ПАДА НА КАТАСТАРСКУ ПАРЦЕЛУ 157/1.	18.12.2012	
157/1	1			Пословна зграда за коју није уштрђена делашношћ	ЗАЛОЖНО ПРАВО- ИЗВРШНА ВАНСУДСКА ХИПОТЕКА ПО ОСНОВУ ЗАЛОЖНЕ ИЗЈАВЕ ДРУШТВА ЗА ИНЖЕЊЕРИНГ, МАРКЕТИНГ, СПОЉНУ И УНУТРАШЊУ ТРГОВИНУ "ELITA-COR" Д.О.О: ЗЕМУН, УГРИНОВАЧКИ ПУТ. 27, ОВ.БР.96853/2013 КОЈУ ЈЕ ОВЕРИО ПРВИ ОСНОВНИ СУД У БЕОГРАДУ ДАНА 27.05.2013.ГОДИНЕ, РАДИ ОБЕЗБЕЂЕЊА НОВЧАНОГ ПОТРАЖИВАЊА ПОВЕРИОЦА ИЗ УГОВОРА О ДУГОРОЧНОМ КРЕДИТУ ЗА ИНВЕСТИЦИЈЕ СА СУБВЕНЦИОНИСАНОМ КАМАТНОМ СТОПОМ БР.Р 2179/10 ОД 18.06.2010.ГОДИНЕ И АНЕКСА БР.110Д.10.04.2013.ГОДИНЕ, У ИЗНОСУ ОД ЕУР 200.000,00 (ДВЕСТОТИНЕХИЛИАДЕ ЕУРА) У ДИНАРСКОЈ ПРОТИВВРЕДНОСТИ ПО СРЕДЊЕМ КУРСУ НБС НА ДАН ПЛАЊАЊА, УВЕЂАНО ЗА ИЗНОС КАМАТЕ НА НИВОУ 3М EURIBOR-а + 4% НА ГОДИШЊЕМ НИВОУ, КОЈА ЈЕ ПЛАТИВА НА МЕСЕЧНОМ НИВОУ, УВЕЂАНО ЗА ИЗНОС ЈЕДНОКРАТНЕ НАКНАДЕ ОД 0,50% ОД УКУПНОГ ИЗНОСА КРЕДИТА, СА НАЧИНОМ ОТПЛАТЕ У ЈЕДНАКИМ МЕСЕЧНИМ РАТАМА, ПРИ ЧЕМУ ПРВА РАТА ДОСПЕВА ЗА ПЛАЊАЊЕ ПО ИСТЕКУ ПРЕСКО ПЕРИОДА ОД 6 МЕСЕЦИ, ОДНОСНО 18.12.2010.ГОДИНЕ, А ПОСЛЕДЊА ДОСПЕВА ЗА ПЛАЊАЊЕ 18.06.2015.ГОДИНЕ КОЈИ ДАТУМ ЈЕ КРАЈЊИ ДАТУМ ДОСПЕЊА КРЕДИТА, КАО И СВИМ ОСТАЛИМ УСЛОВИМА ИЗ ГОРЕ НАВЕДЕНОГ УГОВОРА И АНЕКСА, И СВИХ БУДУЋИХ ЕВЕНТУАЛНО ЗАКЉУЧЕНИХ АНЕКСА, КОЈИ СУ ЗАКЉУЧИЛИ UNICREDIT BANK SRBIJA A.D БЕОГРАД, РАЈИЋЕВА 27-29, КАО ПОВЕРИЛАЦ И ДРУШТВО ЗА ИНЖЕЊЕРИНГ, МАРКЕТИНГ, СПОЉНУ И УНУТРАШЊУ ТРГОВИНУ "ELITA-COR" Д.О.О: ЗЕМУН, УГРИНОВАЧКА 27, КАО ДУЖНИК, У КОРИСТ: UNICREDIT BANK SRBIJA A.D. БЕОГРАД, РАЈИЋЕВА 27-29	03.07.2013	

БРОЈ ЛИСТА НЕПОКРЕТНОСТИ: 1251

Кашасварска општина: ЗЕМУН ПОЂЕ

Број парцеле	Број Згр.	Број Улаза	Број посеб. дела	Начин коришћења посебног дела објекта	Опис шереџа односно ограничења Врста шереџа, односно ограничења и подаци о лицу на које се шереџ односно ограничење односи	Датум уписа	Трајање
157/1	1			Пословна зграда за коју није ушћрђена делатносћ	ЗАЛОЖНО ПРАВО - ИЗВРШНА ВАНСУДСКА ХИПОТЕКА НА ОСНОВУ ЗАЛОЖНЕ ИЗЈАВЕ ДРУШТВА ЗА ИНЖЕЊЕРИНГ, МАРКЕТИНГ, СПОЉНУ И УНУТРАШЊУ ТРГОВИНУ "ELITA COR" ДОО ИЗ ЗЕМУНА, УГРИНОВАЧКИ ПУТ 27, МБ 17373285, ОПУ:115-2016 ОД 02.02.2016.ГОДИНЕ, ОВЕРЕНЕ КОД ЈАВНОГ БЕЛЕЖНИКА ВЛАДИМИРА БАЂОВИЋА, БЕОГРАД, РАКОВИЦА, РАДИ ОБЕЗБЕЂЕЊА НОВЧАНОГ ПОТРАЖИВАЊА ПОВЕРИОЦА ПО ОСНОВУ УГОВОРА О КРЕДИТУ БР.Р 2141/15 ЗАКЉУЧЕНОГ ДАНА 01.10.2015.ГОДИНЕ, ЗАКЉУЧЕНОГ ИЗМЕЂУ UNICREDIT BANK SRBIJA AD, БЕОГРАД, РАЈИЂЕВА 27-29, КАО ПОВЕРИОЦА И ДРУШТВА ЗА ИНЖЕЊЕРИНГ, МАРКЕТИНГ, СПОЉНУ И УНУТРАШЊУ ТРГОВИНУ "ELITA COR" ДОО, ЗЕМУН, УГРИНОВАЧКИ ПУТ 27, МБ 17373285, КАО КЛИЈЕНТА, КОЈИМ ЈЕ БАНКА ОДОБРИЛА И СТАВИЛА КЛИЈЕНТУ НА РАСПОЛАГАЊЕ КРЕДИТ У ИЗНОСУ ОД РСД 30.000.000,00, УВЕЊАНОМ ЗА ИЗНОС КАМАТЕ У ВИСИНИ ЈЕДНОМЕСЕЧНОГ БЕЛИБОР-а + 0,30% НА ГОДИШЊЕМ НИВОУ, КОЈА ЋЕ СЕ ОБРАЧУНАВАТИ И ПЛАЊАТИ МЕСЕЧНО НА ДУГОВАНИ ИЗНОС, ПОЧЕВШИ ОД ДАТУМА ИНИЦИЈАЛНОГ ДОВЛАЧЕЊА СРЕДСТАВА НА ДО ОТПЛАТЕ КРЕДИТА У ЦЕЛОСТИ, ПРИ ЧЕМУ ПРВА РАТА ДОСПЕВА ЗА ПЛАЊАЊЕ ПО ИСТЕКУ ГРЕЈС ПЕРИОДА ОД 6 МЕСЕЦИ, ОДНОСНО 01.04.2016.ГОДИНЕ, А ПОСЛЕДЊА РАТА ДОСПЕВА ЗА ПЛАЊАЊЕ 01.04.2017.ГОДИНЕ КОЈИ ДАТУМ ЈЕ КРАЈЊИ ДАТУМ ДОСПЕВА КРЕДИТА И У СКЛАДУ СА СВИМ ОСТАЛИМ ОДРЕДБАМА ИЗ НАВЕДЕНОГ УГОВОРА И СВИХ БУДУЋИХ ЕВЕНТУАЛНО ЗАКЉУЧЕНИХ АНЕКСА, У КОРИСТ ПОВЕРИОЦА UNICREDIT BANK SRBIJA AD, БЕОГРАД, РАЈИЂЕВА 27-29, МБ 17324918	29.02.2016	
157/1	1			Пословна зграда за коју није ушћрђена делатносћ	ОДРИЦАЊЕ ЗАЛОЖНОГ ДУЖНИКА - ДРУШТВА ЗА ИНЖЕЊЕРИНГ, МАРКЕТИНГ, СПОЉНУ И УНУТРАШЊУ ТРГОВИНУ "ELITA COR" ДОО, ЗЕМУН, УГРИНОВАЧКИ ПУТ 27, МБ 17373285, ОД ПРАВА НА РАСПОЛАГАЊЕ НЕИСПИСАНОМ ХИПОТЕКОМ ПРЕНОСОМ У КОРИСТ ДРУГИХ ПОВЕРИЛАЦА КАДА ПОТРАЖИВАЊЕ ОБЕЗБЕЂЕНО ХИПОТЕКОМ ПРЕТХОДНОГ РЕДА ПРЕСТАНЕ И ОБАВЕЗА ДА ЋЕ У КОРИСТ UNICREDIT BANK SRBIJA AD, КАО ПОВЕРИОЦА СА ДОЦНИЈИМ РЕДОМ ПРВЕНСТВА, ЗАХТЕВАТИ ИСПИС ХИПОТЕКА РАНИЈЕГ РЕДА, КАДА ПОТРАЖИВАЊЕ ОБЕЗБЕЂЕНО ХИПОТЕКОМ РАНИЈЕГ РЕДА ПРЕСТАНЕ, ПО ОСНОВУ ЗАЛОЖНЕ ИЗЈАВЕ ОПУ:115-2016 ОД 02.02.2016.ГОДИНЕ	29.02.2016	
157/1	2			Помоћна зграда	Објекат изграђен без дозволе	06.06.2011	
157/1	3			Помоћна зграда-део	Објекат изграђен без дозволе	06.06.2011	

* Напомена:

БРОЈ ЛИСТА НЕПОКРЕТНОСТИ: 1251

Катастарска општина: ЗЕМУН ПОЉЕ

Број парцеле	Број Згр.	Број Улаза	Број посеб. дела	Начин коришћења посебног дела објекта	Опис шереџа односно ограничења Врста шереџа, односно ограничења и подаци о лицу на које се шереџ односно ограничење односи	Датум уписа	Трајање
157/1	3			Помоћна зграда-део	ОБЈЕКАТ БРОЈ 3 СА КАТАСТАРСКЕ ПАРЦЕЛЕ 157/1 УКУПНЕ ПОВРШИНЕ 53 м ² ДЕЛОМ У ПОВРШИНИ ОД 35 м ² ПАДА НА КАТАСТАРСКУ ПАРЦЕЛУ 157/1 И 3. ДЕЛОМ У ПОВРШИНИ ОД 18 м ² ПАДА НА КАТАСТАРСКУ ПАРЦЕЛУ 158/1	06.06.2011	
157/29					<p>ПР. 04.06.2008.Г. ДН.2946/2008</p> <p>НА ОСНОВУ КУПОПРОДАЈНОГ УГОВОРА ОВ.БР.1570/00 ОД 25.02.2000.Г.КУПОПРОДАЈНОГ УГОВОРА II/1 ОВ.БР.3975/04 ОД 22.12.2004.Г.ОВЕРЕНОГ ПРЕД I ОСНОВНИМ СУДОМ У БЕОГРАДУ, КУПОПРОДАЈНОГ УГОВОРА II/1 ОВ.БР.2544/05 ОД 18.10.2005.Г.ОВЕРЕНОГ ПРЕД I ОПШТИНСКИМ СУДОМ У БЕОГРАДУ И ИЗВОДА АГЕНЦИЈЕ ЗА ПРИВРЕДНЕ РЕГИСТРЕ КАО ДОКАЗА О РЕГИСТРАЦИЈИ ПРИВРЕДНОГ ОБЈЕКТА "ELITA-COR" ДОО БЕОГРАД-ЗЕМУН ОД 10.04.2008.Г. ЗАБЕЛЕЖУЈЕ СЕ ПОСТОЈАЊЕ КУПОПРОДАЈНОГ УГОВОРА ОВ. БР.1570/00 ОД 25.02.2000.Г. ОВЕРЕНОГ ПРЕД ОВИМ СУДОМ, УГОВОРА II/1 ОВ.БР.3975/04 ОД 22.12.2004.Г.ОВЕРЕНОГ ПРЕД I ОПШТИНСКИМ СУДОМ У БЕОГРАДУ И УГОВОРА II/1 ОВ.БР.2544/05 ОД 18.10.2005.Г. ЧИЈИ ЈЕ ПРЕДМЕТ КУПОПРОДАЈА ОБЈЕКТА У ИЗГРАДЊИ НА НЕПОКРЕТНОСТ, ДРЖАВНЕ СВОЈИНЕ Р.С. КОРИСНИКА "ИНСТИТУТА ЗА КУКУРУЗ"ЗЕМУН ПОЉЕ И ТО НА 5000/41090, К.П.157/29 ОД 1.28.45.ХА, К.П.157/33 ОД 34.01.АРИ, К.П.157/36, ОД 4.32 АРИ, К.П.157/37 ОД 9.52.АРИ К.П.157/38 ОД 0.01 М2, К.П.157/39 ОД 9.48.АРИ, К.П.157/1 ОД 2.02.95.ХА, И К.П.157/61 ОД 22.16.АРИ (РАНИЈЕ К.П.157/1 ОД 4.10.90.ХА) А ПРЕКО ПРЕДИЗЕЊА "ЖОНИТ" ДОО БЕОГРАД И БЕСЛАЧ МИЛОНА У КОРИСТ "ELITA-COR" ДОО БЕОГРАД-ЗЕМУН УЛ. УГРИНОВАЧКИ ПУТ БР.27</p>	04.06.2008	
157/29					<p>ПР. 04.06.2008.Г. ДН.2948/2008</p> <p>НА ОСНОВУ УВИДА У ЗБИРКУ ИСПРАВА ДН.2946/08 И ТО У ИЗВОД АГЕНЦИЈЕ ЗА ПРИВРЕДНЕ РЕГИСТРЕ КАО ДОКАЗ О РЕГИСТРАЦИЈИ ПРИВРЕДНОГ СУБЈЕКТА КОРИСТ "ELITA-COR" ДОО БЕОГРАД-ЗЕМУН УЛ. УГРИНОВАЧКИ ПУТ БР.27 ОД 10.04.2008.Г. КАО И КУПОПРОДАЈНОГ УГОВОРА ОВ.БР.10833/01 ОД 18.09.2001.Г.ОВЕРЕНОГ ПРЕД ОВИМ СУДОМ У БЕОГРАДУ, КУПОПРОДАЈНОГ УГОВОРА II/2 ОВ.БР.3089/05, ОД 15.12.2005.Г.ОВЕРЕНОГ ПРЕД ПРВИМ ОСНОВНИМ СУДОМ У БЕОГРАДУ ЗАБЕЛЕЖУЈЕ СЕ ПОСТОЈАЊЕ КУПОПРОДАЈНОГ УГОВОРА ОВ.БР.10833/01 ОД 18.09.2001.Г.ОВЕРЕНОГ ПРЕД ОВИМ СУДОМ, УГОВОРА VI ОВ.БР.287/01 ОД 26.04.2001.Г.ОВЕРЕНОГ ПРЕД ОВИМ СУДОМ И КУПОПРОДАЈНОГ УГОВОРА II/2 ОВ.БР.3089/05 ОД 15.12.2005.Г.ОВЕРЕНОГ ПРЕД ПРВИМ</p>	04.06.2008	

БРОЈ ЛИСТА НЕПОКРЕТНОСТИ: 1251

Кашарска општина: ЗЕМУН ПОЉЕ

Број парцеле	Број згр.	Број Улаза	Број посеб. дела	Начин коришћења посебног дела објекта	Обрис шереџа односно ограничења Врста шереџа, односно ограничења и подаци о лицу на које се шереџ односно ограничење односи	Датум уписа	Трајање
157/29					ОПШТИНСКИМ СУДОМ У БЕОГРАДУН ЧИЈИ ЈЕ ПРЕДМЕТ КУПОПРОДАЈА ОБЈЕКТА У ИЗГРАДЊИ НА НЕПОКРЕТНОСТИМА ДРЖАВНЕ СВОЈИНЕ Р.С. КОРИСНИКА "КРОВОГРАДЊА" ДОО ИЗ БАТАЈНИЦЕ И ТО НА 2200/41090 ДЕЛОВА, К.П. 157/29 ОД 1.28.45.ХА, К.П. 157/33 ОД 34.01 АРИ, К.П. 157/36 ОД 4.32 АРА, К.П. 157/37 ЊИВА ОД 9.52 АРА, К.П. 157/38 ОД 01 М2, К.П. 157/39 ОД 9.48 АРИ, К.П. 157/1 ОД 2.02.95 ХА, К.П. 157/61 ОД 22.16 АРИ (РАНИЈЕ К.П. 157/1 ОД 4.10.90.ХА) А ПРЕКО СТАНИШИЋ МИТРА И ЛАЗАРОВСКИ МИРОЉУБА У КОРИСТ "ELITA-COR" ДОО БЕОГРАД-ЗЕМУН-УЛ. УГРИНОВАЧКИ ПУТ БР. 27 ПР. 04.06.2008.Г ДН. 2947/08 НА ОСНОВУ УВИДА У ЗБИРКУ ИСПРАВА ДН. 2946/08 И ТО У ИЗВОД АГЕНЦИЈЕ ЗА ПРИВРЕДНЕ РЕГИСТРЕ КАО ДОКАЗ О РЕГИСТРАЦИЈИ ПРИВРЕДНОГ СУБЈЕКТА У КОРИСТ "ELITA-COR" ДОО БЕОГРАД-ЗЕМУН-УЛ. УГРИНОВАЧКИ ПУТ БР. 27 ОД 10.04.2008.Г. КАО И КУПОПРОДАЈНОГ УГОВОРА ОВ. БР. 1569/00 ОД 25.02.2000.Г. ОВЕРЕНОГ ПРЕД ОВИМ СУДОМ У БЕОГРАДУ, КУПОП. УГОВОРА II ОВ. БР. 3976/04 ОД 22.12.2004.Г. ОВЕРЕНОГ ПРЕД ПРВИМ ОПШТИНСКИМ СУДОМ У БЕОГРАДУ И КУПОПРОДАЈНОГ УГОВОРА II/2 ОВ. БР. 2545/05 ОД 18.10.2005.Г. ОВЕРЕНОГ ПРЕД ПРВИМ ОПШТИНСКИМ СУДОМ У БЕОГРАДУ ЗАБЕЛЕЖУЈЕ СЕ ПОСТОЈАЊЕ КУПОПРОДАЈНИХ УГОВОРА ОВ. БР. 1569/00 ОД 25.02.2000.Г. ОВЕРЕНОГ ПРЕД ОВИМ СУДОМ, УГОВОРА II ОВ. БР. 3976/04 ОД 22.12.2004.Г. ОВЕРЕНОГ ПРЕД ПРВИМ ОПШТИНСКИМ СУДОМ У БЕОГРАДУ И УГОВОРА II/2 ОВ. БР. 2545/05.Г. ОД 18.10.2005.Г. ЧИЈИ ПРЕДМЕТ КУПОПРОДАЈА ОБЈЕКТА У ИЗГРАДЊИ НА НЕПОКРЕТНОСТИМА ДРЖАВНЕ СВОЈИНЕ Р.С. У КОРИСНИКА "ИНСТИТУТА ЗА КУКУРУЗ" ЗЕМУН ПОЉЕ И ТО НА 4103/41090 ДЕЛОВА К.П. 157/29 ОД 1.28.45 ХА, К.П. 157/33 ОД 34.01 М2, К.П. 157/36 ОД 4.32 АРИ, К.П. 157/37 ОД 9.52 АРИ, К.П. 157/38 ОД 1 М2, К.П. 157/39 ОД 9.48 АРИ, К.П. 157/1 ОД 2.02.95 ХА И К.П. 157/61 ОД 22.16 АРИ (РАНИЈЕ К.П. 157/1 ОД 04.10.90.ХА) А ПРЕКО "ГЕПАРД" ДОО ИЗ НОВОГ САДА И СВИЛАР РАДЕТА У КОРИСТ: ELITA-COR ДОО БЕОГРАД-ЗЕМУН-УЛ. УГРИНОВАЧКА БР. 27	04.06.2008	
157/29	1			Пословна зграда за коју није ушћрђена делашношћ	Објект изграђен без дозволе	06.06.2011	
157/29	2			Пословна зграда за коју није ушћрђена	Објект изграђен без дозволе	06.06.2011	

БРОЈ ЛИСТА НЕПОКРЕТНОСТИ: 1251

Кашарска општина: ЗЕМУН ПОЉЕ

Број парцеле	Број Згр.	Број Улаза	Број посеб. дела	Начин коришћења посебног дела објекта	Опис шереџа односно ограничења Врста шереџа, односно ограничења и подаци о лицу на које се шереџ односно ограничење односи	Датум уписа	Трајање
157/33				делањоси	<p>ПР.04.06.2008.Г. ДН.2946/2008 НА ОСНОВУ КУПОПРОДАЈНОГ УГОВОРА ОВ.БР.1570/00 ОД 25.02.2000.Г.КУПОПРОДАЈНОГ УГОВОРА II/1 ОВ.БР.3975/04 ОД 22.12.2004.Г.ОВЕРЕНОГ ПРЕД I ОСНОВНИМ СУДОМ У БЕОГРАДУ, КУПОПРОДАЈНОГ УГОВОРА II/1 ОВ.БР.2544/05 ОД 18.10.2005.Г.ОВЕРЕНОГ ПРЕД I ОПШТИНСКИМ СУДОМ У БЕОГРАДУ И ИЗВОДА АГЕНЦИЈЕ ЗА ПРИВРЕДНЕ РЕГИСТРЕ КАО ДОКАЗА О РЕГИСТРАЦИЈИ ПРИВРЕДНОГ ОБЈЕКТА "ЕЛИТА-СОР" ДОО БЕОГРАД-ЗЕМУН ОД 10.04.2008.Г. ЗАБЕЛЕЖУЈЕ СЕ ПОСТОЈАЊЕ КУПОПРОДАЈНОГ УГОВОРА ОВ. БР. 1570/00 ОД 25.02.2000.Г. ОВЕРЕНОГ ПРЕД ОВИМ СУДОМ, УГОВОРА II/1 ОВ.БР.3975/04 ОД 22.12.2004.Г.ОВЕРЕНОГ ПРЕД I ОПШТИНСКИМ СУДОМ У БЕОГРАДУ И УГОВОРА II/1 ОВ.БР.2544/05 ОД 18.10.2005.Г.ЧИЈИ ЈЕ ПРЕДМЕТ КУПОПРОДАЈА ОБЈЕКТА У ИЗГРАДЊИ НА НЕПОКРЕТНОСТ, ДРЖАВНЕ СВОЈИНЕ Р.С. КОРИСНИКА "ИНСТИТУТА ЗА КУКУРУЗ"ЗЕМУН ПОЉЕ И ТО НА 5000/41090, К.П.157/29 ОД 1.28.45.ХА, К.П.157/33 ОД 34.01.АРИ, К.П.157/36, ОД 4.32 АРИ, К.П.157/37 ОД 9.52.АРИ К.П.157/38 ОД 0.01 М2, К.П.157/39 ОД 9.48.АРИ, К.П.157/1 ОД 2.02.95.ХА, И К.П.157/61 ОД 22.16.АРИ (РАНИЈЕ К.П.157/1 ОД 4.10.90.ХА) А ПРЕКО ПРЕДИЗЕГА "КОНИТ" ДОО БЕОГРАД И БЕСЛАЧ МИЛОНА У КОРИСТ "ЕЛИТА-СОР" ДОО БЕОГРАД-ЗЕМУН УЛ. УГРИНОВАЧКИ ПУТ БР.27</p>	04.06.2008	
157/33					<p>ПР.04.06.2008.Г. ДН.2948/2008 НА ОСНОВУ УВИДА У ЗБИРКУ ИСПРАВА ДН.2946/08 И ТО У ИЗВОД АГЕНЦИЈЕ ЗА ПРИВРЕДНЕ РЕГИСТРЕ КАО ДОКАЗ О РЕГИСТРАЦИЈИ ПРИВРЕДНОГ СУБЈЕКТА КОРИСТ "ЕЛИТА-СОР" ДОО БЕОГРАД-ЗЕМУН УЛ.УГРИНОВАЧКИ ПУТ БР.27 ОД 10.04.2008.Г. КАО И КУПОПРОДАЈНОГ УГОВОРА ОВ.БР.10833/01 ОД 18.09.2001.Г.ОВЕРЕНОГ ПРЕД ОВИМ СУДОМ У БЕОГРАДУ, КУПОПРОДАЈНОГ УГОВОРА II/2 ОВ.БР.3089/05, ОД 15.12.2005.Г.ОВЕРЕНОГ ПРЕД ПРВИМ ОСНОВНИМ СУДОМ У БЕОГРАДУ ЗАБЕЛЕЖУЈЕ СЕ ПОСТОЈАЊЕ КУПОПРОДАЈНОГ УГОВОРА ОВ.БР.10833/01 ОД 18.09.2001.Г.ОВЕРЕНОГ ПРЕД ОВИМ СУДОМ, УГОВОРА VI ОВ.БР.287/01 ОД 26.04.2001.Г.ОВЕРЕНОГ ПРЕД ОВИМ СУДОМ И КУПОПРОДАЈНОГ УГОВОРА II/2 ОВ.БР.3089/05 ОД 15.12.2005.Г.ОВЕРЕНОГ ПРЕД ПРВИМ ОПШТИНСКИМ СУДОМ У БЕОГРАДУ ЧИЈИ ЈЕ ПРЕДМЕТ КУПОПРОДАЈА ОБЈЕКТА У ИЗГРАДЊИ НА НЕПОКРЕТНОСТИМА ДРЖАВНЕ СВОЈИНЕ Р.С. КОРИСНИКА "КРОВОГРАДЊА" ДОО ИЗ БАТАЈНИЦЕ И ТО НА 2200/41090 ДЕЛОВА, К.П.157/29 ОД 1.28.45.ХА, К.П.157/33 ОД 34.01</p>	04.06.2008	

БРОЈ ЛИСТА НЕПОКРЕТНОСТИ: 1251

Катастарска општина: ЗЕМУН ПОЉЕ

Број парцеле	Број Згр.	Број Улаза	Број посеб. дела	Начин коришћења посебног дела објекта	Опис шереџа односно ограничења Врста шереџа, односно ограничења и подаци о лицу на које се шереџ односно ограничење односи	Датум уписа	Трајање
157/33					<p>АРИ, К.П.157/36 ОД 4.32 АРА, К.П.157/37 ЊИВА ОД 9.52 АРА, К.П.157/38 ОД 01 М2, К.П.157/39 ОД 9.48 АРИ, К.П.157/1 ОД 2.02.95 ХА, К.П.157/61 ОД 22.16 АРИ РАНИЈЕ К.П.157/1 ОД 4.10.90 ХА) А ПРЕКО СТАНИШИБ МИТРА И ЛАЗАРОВСКИ МИРОЉУБА У КОРИСТ "ЕЛИТА-СОР" ДОО БЕОГРАД-ЗЕМУН УЛ.УГРИНОВАЧКИ ПУТ БР.27</p> <p>ПР.04.06.2008.Г ДН.2947/08 НА ОСНОВУ УВИДА У ЗБИРКУ ИСПРАВА ДН.2946/08 И ТО У ИЗВОД АГЕНЦИЈЕ ЗА ПРИВРЕДНЕ РЕГИСТРЕ КАО ДОКАЗ О РЕГИСТРАЦИЈИ ПРИВРЕДНОГ СУБЈЕКТА У КОРИСТ "ЕЛИТА-СОР" ДОО БЕОГРАД-ЗЕМУН УЛ.УГРИНОВАЧКИ ПУТ БР.27 ОД 10.04.2008.Г.КАО И КУПОПРОДАЈНОГ УГОВОРА ОВ.БР.15669/00 ОД 25.02.2000.Г.ОВЕРЕНОГ ПРЕД ОВИМ СУДОМ У БЕОГРАДУ, КУПОП.УГОВОРА II ОВ.БР.3976/04 ОД 22.12.2004.Г.ОВЕРЕНОГ ПРЕД ПРВИМ ОПШТИНСКИМ СУДОМ У БЕОГРАДУ И КУПОПРОДАЈНОГ УГОВОРА II/2 ОВ.БР.2545/05 ОД 18.10.2005.Г.ОВЕРЕНОГ ПРЕД ПРВИМ ОПШТИНСКИМ СУДОМ У БЕОГРАДУ ЗАБЕЛЕЖУЈЕ СЕ ПОСТОЈАЊЕ КУПОПРОДАЈНИХ УГОВОРА ОВ.БР.15669/00 ОД 25.02.2000.Г.ОВЕРЕНОГ ПРЕД ОВИМ СУДОМ, УГОВОРА II ОВ.БР.3976/04 ОД 22.12.2004.Г.ОВЕРЕНОГ ПРЕД ПРВИМ ОПШТИНСКИМ СУДОМ У БЕОГРАДУ И УГОВОРА II/2 ОВ.БР.2545/05.Г.ОД 18.10.2005.Г.ЧИЈИ ПРЕДМЕТ КУПОПРОДАЈА ОБЈЕКТА У ИЗГРАДЊИ НА НЕПОКРЕТНОСТИМА ДРЖАВНЕ СВОЈИНЕ Р.С.У КОРИСНИКА "ИНСТИТУТА ЗА КУКУРУЗ" ЗЕМУН ПОЉЕ И ТО НА 4103/41090 ДЕЛОВА К.П.157/29 ОД 1.28.45 ХА, К.П.157/33 ОД 34А.01М2, К.П.157/36 ОД 4.32 АРИ, К.П.157/37 ОД 9.52 АРИ, К.П.157/38 ОД 1М2, К.П.157/39 ОД 9.48 АРИ, К.П.157/1 ОД 2.02.95ХА И К.П.157/61 ОД 22.16 АРИ РАНИЈЕ К.П.157/1 ОД 04.10.90ХА) А ПРЕКО "ГЕПАРД" ДОО ИЗ НОВОГ САДА И СВИЛАР РАДЕТА У КОРИСТ: ЕЛИТА-СОР ДОО БЕОГРАД-ЗЕМУН УЛ.УГРИНОВАЧКА БР.27</p>	04.06.2008	
157/33					<p>ОБЈЕКАТ БРОЈ 1 СА КП 165/26 УКУПНЕ ПОВРШИНЕ 2015 м² ДЕЛОМ У ПОВРШИНИ ОД 1460 м² ПАДА НА КАТАСТАРСКУ ПАРЦЕЛУ 165/26, ДЕЛОМ У ПОВРШИНИ ОД 142 м² ПАДА НА КП 161/2, А ДЕЛОМ У ПОВРШИНИ ОД 233 м² ПАДА НА КАТАСТАРСКУ ПАРЦЕЛУ 157/33</p>	13.06.2012	
157/33	1			Зграда за коју није познато намена	Објект изграђен без дозволе	06.06.2011	

БРОЈ ЛИСТА НЕПОКРЕТНОСТИ: 1251

Кашасарска општина: ЗЕМУН ПОЉЕ

Број парцеле	Број Згр.	Број Улаза	Број посеб. дела	Начин коришћења посебног дела објекта	Опис шереџа односно ограничења Врста шереџа, односно ограничења и подаци о лицу на које се шереџ односно ограничење односи	Датум уписа	Трајање
157/33	2			Потоћна зграда	Објект изграђен без дозволе	19.07.2012	
157/68					<p>ПР.04.06.2008.Г. ДН.2946/2008 НА ОСНОВУ КУПОПРОДАЈНОГ УГОВОРА ОВ.БР.1570/00 ОД 25.02.2000.Г.КУПОПРОДАЈНОГ УГОВОРА II/1 ОВ.БР.3975/04 ОД 22.12.2004.Г.ОВЕРЕНОГ ПРЕД ПЕРВИМ ОСНОВНИМ СУДОМ У БЕОГРАДУ, КУПОПРОДАЈНОГ УГОВОРА II/1 ОВ.БР.2544/05 ОД 18.10.2005.Г.ОВЕРЕНОГ ПРЕД ОПШТИНСКИМ СУДОМ У БЕОГРАДУ И ИЗВОДА АГЕНЦИЈЕ ЗА ПРИВРЕДНЕ РЕГИСТРЕ КАО ДОКАЗА О РЕГИСТРАЦИЈИ ПРИВРЕДНОГ ОБЈЕКТА "ЕЛИТА-СОР" ДОО БЕОГРАД-ЗЕМУН ОД 10.04.2008.Г. ЗАБЕЛЕЖУЈЕ СЕ ПОСТОЈАЊЕ КУПОПРОДАЈНОГ УГОВОРА ОВ. БР. 1570/00 ОД 25.02.2000.Г. ОВЕРЕНОГ ПРЕД ОВИМ СУДОМ, УГОВОРА II/1 ОВ.БР.3975/04 ОД 22.12.2004.Г.ОВЕРЕНОГ ПРЕД ОПШТИНСКИМ СУДОМ У БЕОГРАДУ И УГОВОРА II/1 ОВ.БР.2544/05 ОД 18.10.2005.Г. ЧИЈИ ЈЕ ПРЕДМЕТ КУПОПРОДАЈА ОБЈЕКТА У ИЗГРАДЊИ НА НЕПОКРЕТНОСТ, ДРЖАВНЕ СВОЈИНЕ Р.С. КОРИСНИКА "ИНСТИТУТА ЗА КУКУРУЗ"ЗЕМУН ПОЉЕ И ТО НА 5000/41090, К.П.157/29 ОД 1.28.45.ХА, К.П.157/33 ОД 34.01.АРИ, К.П.157/36, ОД 4.32 АРИ, К.П.157/37 ОД 9.52.АРИ К.П.157/38 ОД 0.01 М2, К.П.157/39 ОД 9.48.АРИ, К.П.157/1 ОД 2.02.95.ХА, И К.П.157/61 ОД 22.16.АРИ (РАНИЈЕ К.П.157/1 ОД 4.10.90.ХА) А ПРЕКО ПРЕДИЗЕЛА "КОНИТ" ДОО БЕОГРАД И БЕСЛАЧ МИЛОНА У КОРИСТ "ЕЛИТА-СОР" ДОО БЕОГРАД-ЗЕМУН УЛ. УГРИНОВАЧКИ ПУТ БР.27</p>	04.06.2008	
157/68					<p>ПР.04.06.2008.Г. ДН.2948/2008 НА ОСНОВУ УВИДА У ЗБИРКУ ИСПРАВА ДН.2946/08 И ТО У ИЗВОД АГЕНЦИЈЕ ЗА ПРИВРЕДНЕ РЕГИСТРЕ КАО ДОКАЗ О РЕГИСТРАЦИЈИ ПРИВРЕДНОГ СУБЈЕКТА КОРИСТ "ЕЛИТА-СОР" ДОО БЕОГРАД-ЗЕМУН УЛ. УГРИНОВАЧКИ ПУТ БР.27 ОД 10.04.2008.Г. КАО И КУПОПРОДАЈНОГ УГОВОРА ОВ.БР.10833/01 ОД 18.09.2001.Г.ОВЕРЕНОГ ПРЕД ОВИМ СУДОМ У БЕОГРАДУ, КУПОПРОДАЈНОГ УГОВОРА II/2 ОВ.БР.3089/05, ОД 15.12.2005.Г.ОВЕРЕНОГ ПРЕД ПРИВИМ ОСНОВНИМ СУДОМ У БЕОГРАДУ ЗАБЕЛЕЖУЈЕ СЕ ПОСТОЈАЊЕ КУПОПРОДАЈНОГ УГОВОРА ОВ.БР.10833/01 ОД 18.09.2001.Г.ОВЕРЕНОГ ПРЕД ОВИМ СУДОМ, УГОВОРА VI ОВ.БР.287/01 ОД 26.04.2001.Г.ОВЕРЕНОГ ПРЕД ОВИМ СУДОМ И КУПОПРОДАЈНОГ УГОВОРА II/2 ОВ.БР.3089/05 ОД 15.12.2005.Г.ОВЕРЕНОГ ПРЕД ПРИВИМ ОПШТИНСКИМ СУДОМ У БЕОГРАДУ ЧИЈИ ЈЕ ПРЕДМЕТ КУПОПРОДАЈА ОБЈЕКТА У ИЗГРАДЊИ НА НЕПОКРЕТНОСТИМА ДРЖАВНЕ СВОЈИНЕ Р.С. КОРИСНИКА "КРОВОГРАДЊА" ДОО ИЗ БАТАЈНИЦЕ И ТО НА 2200/41090 ДЕЛОВА, К.П.157/29 ОД 1.28.45.ХА, К.П.157/33 ОД 34.01</p>	04.06.2008	

БРОЈ ЛИСТА НЕПОКРЕТНОСТИ: 1251

Катастарска општина: ЗЕМУН ПОЉЕ

Број парцеле	Број Згр.	Број Улаза	Број посеб. дела	Начин коришћења посебног дела објекта	Опис шерешта односно ограничења. Врста шерешта, односно ограничења и подаци о лицу на које се шереш односно ограничење односи	Датум уписа	Трајање
157/68					<p>АРИ, К.П. 157/36 ОД 4.32 АРА, К.П. 157/37. НИВА ОД 9.52 АРА, К.П. 157/38 ОД 01 М2, К.П. 157/39 ОД 9.48 АРИ, К.П. 157/1 ОД 2.02.95 ХА, К.П. 157/61 ОД 22.16 АРИ (РАНИЈЕ К.П. 157/1 ОД 4.10.90 ХА) А ПРЕКО СТАНИШИБ МИТРА И ЛАЗАРОВСКИ МИРОЉУБА У КОРИСТ "ЕЛИТА-СОР" ДОО БЕОГРАД-ЗЕМУН УЛ. УГРИНОВАЧКИ ПУТ БР. 27</p> <p>ПР. 04.06.2008.Г ДН. 2947/08 НА ОСНОВУ УВИДА У ЗБИРКУ ИСПРАВА ДН. 2946/08 И ТО У ИЗВОД АГЕНЦИЈЕ ЗА ПРИВРЕДНЕ РЕГИСТРЕ КАО ДОКАЗ О РЕГИСТРАЦИЈИ ПРИВРЕДНОГ СУБЈЕКТА У КОРИСТ "ЕЛИТА-СОР" ДОО БЕОГРАД-ЗЕМУН УЛ. УГРИНОВАЧКИ ПУТ БР. 27 ОД 10.04.2008.Г. КАО И КУПОПРОДАЈНОГ УГОВОРА ОВ. БР. 1569/00 ОД 25.02.2000.Г. ОВЕРЕНОГ ПРЕД ОВИМ СУДОМ У БЕОГРАДУ, КУПОП. УГОВОРА, II ОВ. БР. 3976/04 ОД 22.12.2004.Г. ОВЕРЕНОГ ПРЕД ПРВИМ ОПШТИНСКИМ СУДОМ У БЕОГРАДУ И КУПОПРОДАЈНОГ УГОВОРА II/2 ОВ. БР. 2545/05 ОД 18.10.2005.Г. ОВЕРЕНОГ ПРЕД ПРВИМ ОПШТИНСКИМ СУДОМ У БЕОГРАДУ ЗАБЕЛЕЖУЈЕ СЕ ПОСТОЈАЊЕ КУПОПРОДАЈНИХ УГОВОРА ОВ. БР. 1569/00 ОД 25.02.2000.Г. ОВЕРЕНОГ ПРЕД ОВИМ СУДОМ, УГОВОРА II ОВ. БР. 3976/04 ОД 22.12.2004.Г. ОВЕРЕНОГ ПРЕД ПРВИМ ОПШТИНСКИМ СУДОМ У БЕОГРАДУ И УГОВОРА II/2 ОВ. БР. 2545/05.Г. ОД 18.10.2005.Г. ЧИЈИ ПРЕДМЕТ КУПОПРОДАЈА ОБЈЕКТА У ИЗГРАДЊИ НА НЕПОКРЕТНОСТИМА ДРЖАВНЕ СВОЈИНЕ Р.С. КОРИСНИКА "ИНСТИТУТА ЗА КУКУРУЗ" ЗЕМУН ПОЉЕ И ТО НА 4103/41090 ДЕЛОВА К.П. 157/29 ОД 1.28.45 ХА, К.П. 157/33 ОД 34А. 01М2, К.П. 157/36 ОД 4.32 АРИ, К.П. 157/37 ОД 9.52 АРИ, К.П. 157/38 ОД 1М2, К.П. 157/39 ОД 9.48 АРИ, К.П. 157/1 ОД 2.02.95 ХА И К.П. 157/61 ОД 22.16 АРИ (РАНИЈЕ К.П. 157/1 ОД 04.10.90 ХА) А ПРЕКО "ГЕПАРД" ДОО ИЗ НОВОГ САДА И СВИЛАР РАДЕТА У КОРИСТ: ЕЛИТА-СОР ДОО БЕОГРАД-ЗЕМУН УЛ. УГРИНОВАЧКА БР. 27</p>	04.06.2008	
157/69					<p>ПР. 04.06.2008.Г. ДН. 2946/2008 НА ОСНОВУ КУПОПРОДАЈНОГ УГОВОРА ОВ. БР. 1570/00 ОД 25.02.2000.Г. КУПОПРОДАЈНОГ УГОВОРА II/1 ОВ. БР. 3975/04 ОД 22.12.2004.Г. ОВЕРЕНОГ ПРЕД ПРВИМ ОПШТИНСКИМ СУДОМ У БЕОГРАДУ, КУПОПРОДАЈНОГ УГОВОРА II/1 ОВ. БР. 2544/05 ОД 18.10.2005.Г. ОВЕРЕНОГ ПРЕД ПРВИМ ОПШТИНСКИМ СУДОМ У БЕОГРАДУ И ИЗВОДА АГЕНЦИЈЕ ЗА ПРИВРЕДНЕ РЕГИСТРЕ КАО ДОКАЗА О РЕГИСТРАЦИЈИ ПРИВРЕДНОГ ОБЈЕКТА "ЕЛИТА-СОР" ДОО БЕОГРАД-ЗЕМУН ОД 10.04.2008.Г. ЗАБЕЛЕЖУЈЕ СЕ ПОСТОЈАЊЕ КУПОПРОДАЈНОГ УГОВОРА ОВ. БР. 1570/00 ОД 25.02.2000.Г. ОВЕРЕНОГ ПРЕД ОВИМ СУДОМ, УГОВОРА II/1 ОВ. БР. 3975/04 ОД 22.12.2004.Г. ОВЕРЕНОГ ПРЕД ПРВИМ ОПШТИНСКИМ СУДОМ У БЕОГРАДУ И УГОВОРА II/1 ОВ. БР. 2544/05 ОД 18.10.2005.Г. ЧИЈИ ПРЕДМЕТ</p>	04.06.2008	

БРОЈ ЛИСТА НЕПОКРЕТНОСТИ: 1251

Кашарска општина: ЗЕМУН ПОЉЕ

Број парцеле	Број Згр.	Број Улаза	Број посеб. дела	Начин коришћења посебног дела објекта	Опис шереџа, односно ограничења Врста шереџа, односно ограничења и подаци о лицу на које се шереџ односно ограничење односи	Датум уписа	Трајање
157/69					КУПОПРОДАЈА ОБЈЕКТА У ИЗГРАДЊИ НА НЕПОКРЕТНОСТ, ДРЖАВНЕ СВОЈИНЕ Р.С. КОРИСНИКА "ИНСТИТУТА ЗА КУКУРУЗ"ЗЕМУН ПОЉЕ И ТО НА 5000/41090, К.П.157/29 ОД 1.28.45.ХА, К.П.157/33 ОД 34.01.АРИ, К.П.157/36, ОД 4.32 АРИ, К.П.157/37 ОД 9.52.АРИ К.П.157/38 ОД 0.01 М2, К.П.157/39 ОД 9.48 АРИ, К.П.157/1 ОД 2.02.95.ХА, И К.П.157/61 ОД 22.16 АРИ(РАНИЈЕ К.П.157/1 ОД 4.10.90.ХА) А ПРЕКО ПРЕДИЗЕГА "КОНИТ"ДОО БЕОГРАД И БЕСЛАЧ МИЛОНА У КОРИСТ"ЕЛИТА-СОР"ДОО БЕОГРАД-ЗЕМУН УЛ. УГРИНОВАЧКИ ПУТ БР.27		
					ПР.04.06.2008.Г. ДН.2948/2008 НА ОСНОВУ УВИДА У ЗБИРКУ ИСПРАВА ДН.2946/08 И ТО У ИЗВОД АГЕНЦИЈЕ ЗА ПРИВРЕДНЕ РЕГИСТРЕ КАО ДОКАЗ О РЕГИСТРАЦИЈИ ПРИВРЕДНОГ СУБЈЕКТА КОРИСТ"ЕЛИТА-СОР"ДОО БЕОГРАД-ЗЕМУН УЛ.УГРИНОВАЧКИ ПУТ БР.27 ОД 10.04.2008.Г. КАО И КУПОПРОДАЈНОГ УГОВОРА ОВ.БР.10833/01 ОД 18.09.2001.Г.ОВЕРЕНОГ ПРЕД ОВИМ СУДОМ У БЕОГРАДУ, КУПОПРОДАЈНОГ УГОВОРА II/2 ОВ.БР.3089/05, ОД 15.12.2005.-.Г.ОВЕРЕНОГ ПРЕД ПРВИМ ОСНОВНИМ СУДОМ У БЕОГРАДУ ЗАБЕЛЕЖУЈЕ СЕ ПОСТОЈАЊЕ КУПОПРОДАЈНОГ УГОВОРА ОВ.БР.10833/01 ОД 18.09.2001.Г.ОВЕРЕНОГ ПРЕД ОВИМ СУДОМ, УГОВОРА VI ОВ.БР.287/01 ОД 26.04.2001.Г.ОВЕРЕНОГ ПРЕД ОВИМ СУДОМ И КУПОПРОДАЈНОГ УГОВОРА II/2 ОВ.БР.3089/05 ОД 15.12.2005.Г.ОВЕРЕНОГ ПРЕД ПРВИМ ОПШТИНСКИМ СУДОМ У БЕОГРАДУ ЧИЈИ ЈЕ ПРЕДМЕТ КУПОПРОДАЈА ОБЈЕКТА У ИЗГРАДЊИ НА НЕПОКРЕТНОСТИМА ДРЖАВНЕ СВОЈИНЕ Р.С. КОРИСНИКА "КРОВОГРАДЊА"ДОО ИЗ БАТАЈНИЦЕ И ТО НА 2200/41090 ДЕЛОВА, К.П.157/29 ОД 1.28.45.ХА, К.П.157/33 ОД 34.01 АРИ, К.П.157/36 ОД 4.32 АРИ, К.П.157/37 НИВА ОД 9.52 АРИ, К.П.157/38 ОД 01 М2, К.П.157/39 ОД 9.48 АРИ, К.П.157/1 ОД 2.02.95 ХА, К.П.157/61 ОД 22.16 АРИ(РАНИЈЕ К.П.157/1 ОД 4.10.90.ХА) А ПРЕКО СТАНИШЕ "МИТРА И ПАЗАРОВСКИ МИРОЉУБА У КОРИСТ "ЕЛИТА-СОР"ДОО БЕОГРАД-ЗЕМУН УЛ.УГРИНОВАЧКИ ПУТ БР.27	04.06.2008	
157/69					ПР.04.06.2008.Г. ДН.2947/08 НА ОСНОВУ УВИДА У ЗБИРКУ ИСПРАВА ДН.2946/08 И ТО У ИЗВОД АГЕНЦИЈЕ ЗА ПРИВРЕДНЕ РЕГИСТРЕ КАО ДОКАЗ О РЕГИСТРАЦИЈИ ПРИВРЕДНОГ СУБЈЕКТА У КОРИСТ"ЕЛИТА-СОР"ДОО БЕОГРАД-ЗЕМУН УЛ.УГРИНОВАЧКИ ПУТ БР.27 ОД 10.04.2008.Г.КАО И КУПОПРОДАЈНОГ УГОВОРА ОВ.БР.1569/00 ОД 25.02.2000.Г.ОВЕРЕНОГ ПРЕД ОВИМ СУДОМ У БЕОГРАДУ, КУПОПРОДАЈНОГ УГОВОРА II/2 ОВ.БР.3976/04 ОД 22.12.2004.Г.ОВЕРЕНОГ ПРЕД ПРВИМ ОПШТИНСКИМ СУДОМ У БЕОГРАДУ И КУПОПРОДАЈНОГ УГОВОРА II/2 ОВ.БР.2545/05 ОД 18.09.2001.Г.ОВЕРЕНОГ ПРЕД ОВИМ СУДОМ У БЕОГРАДУ, КУПОПРОДАЈНОГ УГОВОРА II/2 ОВ.БР.3089/05, ОД 15.12.2005.-.Г.ОВЕРЕНОГ ПРЕД ПРВИМ ОСНОВНИМ СУДОМ У БЕОГРАДУ ЗАБЕЛЕЖУЈЕ СЕ ПОСТОЈАЊЕ КУПОПРОДАЈНОГ УГОВОРА ОВ.БР.10833/01 ОД 18.09.2001.Г.ОВЕРЕНОГ ПРЕД ОВИМ СУДОМ, УГОВОРА VI ОВ.БР.287/01 ОД 26.04.2001.Г.ОВЕРЕНОГ ПРЕД ОВИМ СУДОМ И КУПОПРОДАЈНОГ УГОВОРА II/2 ОВ.БР.3089/05 ОД 15.12.2005.Г.ОВЕРЕНОГ ПРЕД ПРВИМ ОПШТИНСКИМ СУДОМ У БЕОГРАДУ ЧИЈИ ЈЕ ПРЕДМЕТ КУПОПРОДАЈА ОБЈЕКТА У ИЗГРАДЊИ НА НЕПОКРЕТНОСТИМА ДРЖАВНЕ СВОЈИНЕ Р.С. КОРИСНИКА "КРОВОГРАДЊА"ДОО ИЗ БАТАЈНИЦЕ И ТО НА 2200/41090 ДЕЛОВА, К.П.157/29 ОД 1.28.45.ХА, К.П.157/33 ОД 34.01 АРИ, К.П.157/36 ОД 4.32 АРИ, К.П.157/37 НИВА ОД 9.52 АРИ, К.П.157/38 ОД 01 М2, К.П.157/39 ОД 9.48 АРИ, К.П.157/1 ОД 2.02.95 ХА, К.П.157/61 ОД 22.16 АРИ(РАНИЈЕ К.П.157/1 ОД 4.10.90.ХА) А ПРЕКО СТАНИШЕ "МИТРА И ПАЗАРОВСКИ МИРОЉУБА У КОРИСТ "ЕЛИТА-СОР"ДОО БЕОГРАД-ЗЕМУН УЛ.УГРИНОВАЧКИ ПУТ БР.27	04.06.2008	

БРОЈ ЛИСТА НЕПОКРЕТНОСТИ: 1251

Катастарска општина: ЗЕМУН ПОЉЕ

Број парцеле	Број Згр.	Број Улаза	Број посеб. дела	Начин коришћења посебног дела објекта	Опис шерешта односно ограничења Врста шерешта, односно ограничења и подаци о лицу на које се шереш односно ограничење односи	Датум уписа	Трајање
157/69					<p>18.10.2005. ГОВЕРЕНОГ ПРЕД ПРВИМ ОПШТИНСКИМ СУДОМ У БЕОГРАДУ ЗАБЕЛЕЖУЈЕ СЕ ПОСТОЈАЊЕ КУПОПРОДАЈНИХ УГОВОРА ОВ. БР. 1569/00 ОД 25.02.2000. Г. ОВЕРЕНОГ ПРЕД ОВИМ СУДОМ, УГОВОРА II ОВ. БР. 3976/04 ОД 22.12.2004. Г. ОВЕРЕНОГ ПРЕД ПРВИМ ОПШТИНСКИМ СУДОМ У БЕОГРАДУ И УГОВОРА II/2 ОВ. БР. 2545/05. Г. ОД 18.10.2005. Г. ЧИЈИ ПРЕДМЕТ КУПОПРОДАЈА ОБЈЕКТА У ИЗГРАДЊИ НА НЕПОКРЕТНОСТИМА ДРЖАВНЕ СВОЈИНЕ Р.С. КОРИСНИКА "ИНСТИТУТА ЗА КУКУРУЗ"</p> <p>ЗЕМУН ПОЉЕ И ТО НА 4103/41090 ДЕЛОВА К.П. 157/29 ОД 1.28.45 ХА, К.П. 157/33 ОД 34А.01М2, К.П. 157/36 ОД 4.32 АРИ, К.П. 157/37 ОД 9.52 АРИ, К.П. 157/38 ОД 1М2, К.П. 157/39 ОД 9.48 АРИ, К.П. 157/1 ОД 2.02.95ХА И К.П. 157/61 ОД 22.16 АРИ (РАНИЈЕ К.П. 157/1 ОД 04.10.90ХА) А ПРЕКО "ГЕПАРД" ДОО ИЗ НОВОГ САДА И СВИЛАР РАДЕТА У КОРИСТ: ELITA-COP ДОО БЕОГРАД-ЗЕМУН УЛ. УГРИНОВАЧКА БР. 27</p> <p>ОБЈЕКАТ БРОЈ 1 СА КАТАСТАРСКЕ ПАРЦЕЛЕ 165/1 УКУПНЕ ПОВРШИНЕ 988 м² ДЕЛОМ У ПОВРШИНИ ОД 919 м² ПАДА НА КАТАСТАРСКУ ПАРЦЕЛУ 165/1, ДЕЛОМ У ПОВРШИНИ ОД 41 м² ПАДА НА КАТАСТАРСКУ ПАРЦЕЛУ 161/7 и ДЕЛОМ У ПОВРШИНИ ОД 28 м² ПАДА НА КАТАСТАРСКУ ПАРЦЕЛУ 157/69</p>	18.12.2012	

УГОВОР О КУПОПРОДАЈИ

Закључен у Земуну дана 17.10..2005.године између **СВИЛАР РАДЕТА** из **АПАТИНА**, ул. Сончанска бр.57, као продавца са једне стране и **"ELITA-COP" d.o.o.** из **Београда-Земун**, ул. Угриновачки пут бр.27, кога заступа дир. **РОМИЋ ВЕСО** као купца са друге стране како следи:

1.

Продавац **СВИЛАР РАДЕ** из **Апатина**, на парцели 157/1 на којој постоје темељи димензије 15 пута 10, на плацу од 41ар 03м², што у односу на укупну површину парцеле чини 4103/41090 формирана од катастарске парцеле 157/1 од 4ха 10ар 90м² уписана у **ЗКУЛ 1961 КО ЗЕМУН 4**, и на парцели 158 на којој постоје темељи димензије 8 пута 8 на плацу од 8ар 97м² што у односу на укупну површину парцеле чини 897/3087 формирана од катастарске парцеле 158 од 30ар 87м² уписана у **ЗКУЛ 1962 КО ЗЕМУН 4**.

2.

Своју непокретност на парцели из тачке 1. овог уговора, продавац продаје купцу **"ELITA-COP" d.o.o. Београда - Земун** за укупну купопродајну цену од **(ам стотина педесет)** динара, коју ће купац уплатити на рачун продавца бр. ~~100-240100018/01-02~~ код Делта банке АД Београд а што продавац својим потписом на овом уговору потврђује, с тим да је продавац купца увео у посед ове непокретности, у виђеном стању, као и у посед предметне парцеле без терета и са плаћеним јавним дажбинама на предметним непокретностима, до закључно са даном овере овог уговора у суду, од када ова плаћања имају бити у обавези купца.

3.

Продавац дозвољава купцу да може предметни ванкњижни објекат, у земљишним књигама, укњижити на своје име, као власник и држалац истог, када таква укњижба по закону буде могућа, без даљег питања и посебног одобрења продавца.

4.

Продавац је сагласан да купац може постојање овог уговора забележити у земљишним књигама, док се иста не приведе коначној намени, када таква забележба буде могућа, и док овај уговорни однос буде трајао.

5.

У случају да дође до изузимања ове парце, ради привођења коначној намени, купац је од стране продавца, овлашћен да може на руке примити одређену накнаду све док овај уговорни однос буде трајао.

6.

Све трошкове везане за овај уговор, као што су сачињавање и овере уговора у суду, порез на промет непокретности и права, који се има платити надлежној **РУП** Одељење Земун, по процени и одмери овог општинског органа, као и трошкове забележбе, када забележба буде могућа, странке су се споразумеле да исте у целости има сносити **"ELITA-COP" d.o.o. из Београда-Земун**, као купац.

7.

Странке су се посебно споразумеле да у случају промене законских прописа да се описана парцела може продати, да се овај уговор има сматрати као ваљани уговор о купопродаји, да је купопродајна цена намирена из укупне купопродајне цене за предметни ванкњижни објекат, с тим што је купац дужан да плати порез на промет непокретности и права, као и трошкове укњижбе, да ако до тога дође продавац дозвољава купцу да може исту парцелу у земљишним књигама укњижити на своје име као власник и држалац исте, без даљег питања и посебног одобрења продавца.

8.

Странке се одричу права да траже раскид овог уговора, било по ком основу, а нарочито због оштећења преко половине уобичајене тржишне вредности предметне непокретности.

9.

Све одредбе из овог уговора имају се поштовати и од стране свих правних следбеника странака, а посебно колико се то буде односило на даљу и коначну судбину предметне парцеле, све док овај уговорни однос буде трајао.

10.

Овај уговор је сачињен у 6 (шест) примерака, странкама је прочитан и протумачен, те га је у знак прихватања, под горњим условима, својеручно потписују.

КУПАЦ:

"ELIT-COP" d.o.o. из Београда
Земун, ул. Христовићев пут бр. 27.



ПРОДАВАЦ:

СВИЛАР РАДЕ из Апатина,
ул. Сончанска бр. 57.

Ов, број 2535/2005

Од стране овога суда се потврђује да су предњи уговор о купопродаји **СВИЛАР РАДЕ** као Продавац са једне стране и "ELIT-COP" d.o.o. кога заступа **дир. Ромић Весо** са друге стране као купац својеручно потписали и потписе на истој као своје признали.

Истоветност именованих је утврђена на основу личних карата.

Уговарачи су упознати од стране суда да је овај уговор оверен без сагласности надлежне општине и да је за сада у супротности са Законом о планирању и изградњи.

Републичка судска такса у износу од 203,000 динара је плаћена а признања о извршеној уплати ове таксе остаје уз примерак уговора који задржава суд.

ОПШТИНСКИ СУД У БЕОГРАДУ

Дана 12.12.2005 године.

Овлашћени службеник,

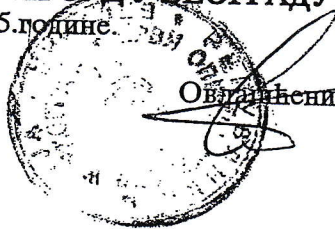

Република Србија
МИНИСТАРСТВО ФИНАНСИЈА
ПОРЕСКА УПРАВА
Регионални центар Београд
ФИЛИЈАЛА ЗЕМУН

Број: 413-2765 од 05

Дана: 12.12 од 05 год.

По овом уговору-пресуди уплаћен је износ од 235337 динара
абсоlutних права у износу од _____
на пореску основицу од _____

Остатак по налогу

УГОВОР О КУПОПРОДАЈИ

Закључен у Земуну дана 24.05..2007.године између БЕТОНГРАДЊА Д.О.О.из Земуна-Батајница, ул.Батајнички друм бр.6 г ,кога заступа дир.ТРИВИЋ БОШКО као продавца са једне стране и ЕЛИТА-СОП d.o.o. из Београда-Земун, ул. Угриновачки пут бр.27, кога заступа РОМИЋ ДРАГАН из Београда,ул.Дескашева бр.21 ,као купца са друге стране како следи:

1.

Продавац БЕТОНГРАДЊА Д.О.О. из Земуна, корисник је на парцели 157/1 на којој постоји ванкњижни објекат димензије 10 пута 10 на плацу од 22ар 97м² што у односу на укупну површину парцеле чини 2297/22511 формирана од катастарске парцеле 157/1 од 2ха 25ар 11м² уписана у ЗКУЛ 1961 Ко Земун Поље, и корисник је на парцели 158/1 на којој постоји ванкњижни објекат димензије 6 пута 8 на плацу од 13ар 21м² што у односу на укупну површину парцеле чини 1321/2471 формирана од катастарске парцеле 158/1 од 24ар-71м² уписана у ЗКУЛ 1962 Ко Земун Поље.

2.

Своје непокретности на парцелама из тачке 1.овог уговора ~~продавац продаје~~ купцу ЕЛИТА-СОП d.o.o. за укупну купопродајну цену од !
кој противвредности, по средњем курсу глс на дан плаћања, у року од 5 (пет дана) од дана потписивања уговора) динара, коју ће купац уплатити на жиро рачун продавца бр.260-0016010001874-25 а што продавац својим потписом на овом уговору потврђује, с тим да је продавац купца увео у посед ове непокретности, и то ванкњижног објекта у изградњи у виђеном стању, као и у посед предметне парцеле као пренето право коришћења док се иста не приведе коначној намени, без терета и са плаћеним јавним дажбинама на предметним непокретностима, до закључно са даном овере овог уговора у суду, од када ова плаћања имају бити у обавези купца, с тим што је купац дужан да ако насипа парцелу , наспе и пут који се налази између парцела купца и продавца (Прилог: скица терена).

3.

Продавац дозвољава купцу да може предметне ванкњижне објекте, у земљишним књигама, укњижити на своје име, као власник и држалац истих, када таква укњижба по закону буде могућа, без даљег питања и посебног одобрења продавца.

4.

Продавац је сагласан да купац може постојање овог уговора забележити у земљишним књигама, као терет пренетог права коришћења предметне парцеле, док се иста не приведе коначној намени, када таква забележба буде могућа, и док овај уговорни однос буде трајао.

5.

У случају да дође до изузимања ове парцеле, ради привођења коначној намени, купац је од стране продавца, овлашћен да може на руке примити одређену накнаду све док овај уговорни однос буде трајао.

6.

Све трошкове везане за овај уговор, као што су сачињавање и овере уговора у суду, порез на промет непокретности и права, који се има платити надлежној РУП Одељење Земун, по процени и одмери овог општинског органа, као и трошкове забележбе, када забележба буде могућа, странке су се споразумеле да исте у целости има сносити ЕЛИТА-СОП d.o.o. из Београда-Земун, као купац.

7.

Странке су се посебно споразумеле да у случају промене законских прописа да се описана парцела може продати, да се овај уговор има сматрати као ваљани уговор о купопродаји, да је купопродајна цена намирена из укупне купопродајне цене за предметни ванкњижни објекат, с тим што је купац дужан да плати порез на промет непокретности и

права, као и трошкове укњижбе, па ако до тога дође продавац дозвољава купцу да може исту парцелу у земљишним књигама укњижити на своје име као власник и држалац исте, без даљег питања и посебног одобрења продавца.

8.

Странке се одричу права да траже раскид овог уговора, било по ком основу, а нарочито због оштећења преко половине уобичајене тржишне вредности предметне непокретности.

9.

Све одредбе из овог уговора имају се поштовати и од стране свих правних следбеника странака, а посебно колико се то буде односило на даљу и коначну судбину предметне парцеле, све док овај уговорни однос буде трајао.

10.

Овај уговор је сачињен у 6 (шест) примерака, странкама је прочитан и протумачен, те га исте у знак прихватања, под горњим условима, својеручно потписују.

КУПАЦ:
ELITA-COP d.o.o. из
Земуна, ул. Гривовачки
пут бр. 27
кога заступа
РОМИЋ ДРАГАН

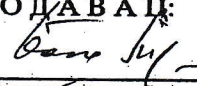
ПРОДАВАЦ:

БЕТОНГРАДЊА Д.О.О.
Земуна, ул. Батајнички друм бр. 6
кога заступа
дир. ТРИВИЋ БОШКО



1/2 Ов, број 6755 /2007
Од стране овога суда се потврђује да су предњи уговор о купопродаји БЕТОНГРАДЊА Д.О.О. као Продавац са једне стране и ELITA-COP d.o.o. са друге стране као купац својеручно потписали и потписе на истоме као своје признали.

Истоветност именованих је утврђена на основу личних карата.
Уговарачи су упознати од стране суда да је овај уговор оверен без сагласности надлежне општине и да је за сада у супротности са Законом о планирању и изградњи.

Републичка судска такса у износу од 26.870 динара је плаћена а признаница о извршеној уплати ове таксе остаје уз примерак уговора који задржава суд.

ОПШТИНСКИ СУД У БЕОГРАДУ
Дана 25 MAY 2007 године.

Овлашћени службеник



УГОВОР О КУПОПРОДАЈИ

Закључен у Земуну дана 17.10.2005.године између **БЕСЛАЋ МИЛАНА** из **БЕОГРАДА**,ул.Пере Слијепчевића бр.9,као продаваца са једне стране и **"ЕЛИТА-СОП"** **d.o.o.**из **Београда-Земун**,ул. Угриновачки пут бр.27,кога заступа дир.**РОМИЋ ВЕСО** као купца са друге стране како следи:

1.

Продавац **БЕСЛАЋ МИЛАН** из **Београда**,на парцели 157/1 на којој постоје темељи димензије 15 пута10,на плацу од 50ар 00м²,што у односу на укупну површину парцеле чини 5000/41090 формирана од катастарске парцеле 157/1од 4ха 10ар 90м² уписана у ЗКУЛ 1961 КО ЗЕМУН 4.

2.

Своју непокретност на парцели из тачке 1.овог уговора,~~продавац продаје купцу~~ **"ЕЛИТА-СОП" d.o.o. Београда - Земун** за укупну купопродајну цену од **педесет** (стотина педесет) динара,коју ће купац уплатити на рачун продавца бр.10220200312 код привредне банке Београд а што продавац својим потписом на овом уговору потврђује,с тим да је продавац купца увео у посед ове непокретности, у виђеном стању,као и у посед предметне парцеле док се иста не приведе коначној намени,без терета и са плаћеним јавним дажбинама на предметним непокретностима,до закључно са даном овере овог уговора у суду,од када ова плаћања имају бити у обавези купца.

3.

Продавац дозвољава купцу да може предметни ванкњижни објекат,у земљишним књигама,укњижити на своје име,као власник и држалац истог,када таква укњижба по закону буде могућа,без даљег питања и посебног одобрења продавца.

4.

Продавац је сагласан да купац може постојање овог уговора забележити у земљишним књигама, када таква забележба буде могућа,и док овај уговорни однос буде трајао.

5.

У случају да дође до изузимања ове парце ,ради привођења коначној намени,купац је од стране продавца,овлашћен да може на руке примити одређену накнаду све док овај уговорни однос буде трајао.

6.

Све трошкове везане за овај уговор,као што су сачињавање и овере уговора у суду,порез на промет непокретности и права,који се има платити надлежној **РУП** Одељење Земун,по процени и одмери овог општинског органа,као и трошкове забележбе ,када забележба буде могућа,странке су се споразумеле да исте у целости има сносити **"ЕЛИТА-СОП" d.o.o.** из **Београда-Земун**,као купац.

7.

Странке су се посебно споразумеле да у случају промене законских прописа да се описана парцела може продати,да се овај уговор има сматрати као ваљани уговор о купопродаји,да је купопродајна цена намирена из укупне купопродајне цене за предметни ванкњижни објекат,с тим што је купац дужан да плати порез на промет непокретности и права,као и трошкове укњижбе,па ако до тога дође продавац дозвољава купцу да може исту парцелу у земљишним књигама укњижити на своје име као власник и држалац исте,без даљег питања и посебног одобрења продавца.

8.

Странке се одричу права да траже раскид овог уговора, било по ком основу, а нарочито због оштећења преко половине уобичајене тржишне вредности предметне непокретности.

9.

Све одредбе из овог уговора имају се поштовати и од стране свих правних следбеника странака, а посебно колико се то буде односило на даљу и коначну судбину предметне парцеле, све док овај уговорни однос буде трајао.

10.

Овај уговор је сачињен у 6 (шест) примерака, странкама је прочитан и протумачен, те га исте у знак прихватања, под горњим условима, својеручно потписују.

КУПАЦ:

"ELITA-COP" d.o.o. из Београда
Земун, ул. Радничког пут бр. 27.

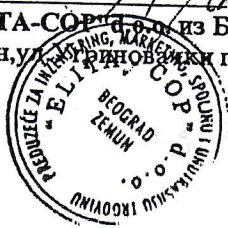

ПРОДАВАЦ:

БЕСЛАЋ МИЛАН из Београда,
ул. Пере Слијепчевића бр. 9.

Ов, број 2574 2005

Од стране овога суда се потврђује да су предњи уговор о купопродаји **БЕСЛАЋ МИЛАН** као Продавац са једне стране и "ELIT-COP" d.o.o. кога заступа **дир. Ромић Весо** са друге стране као купац својеручно потписали и потписе на истоме као своје признали.

Истоветност именованих је утврђена на основу личних карата.

Уговарачи су упознати од стране суда да је овај уговор оверен без сагласности надлежне општине и да је за сада у супротности са Законом о планирању и изградњи.

Републичка судска такса у износу од 20357,10 динара је плаћена а признања о извршеној уплати ове таксе остаје уз примерак уговора који задржава суд.

ОПШТИНСКИ СУД У БЕОГРАДУ

Дана 13.12 2005. године.

Овлашћени службеник,



Република Србија
МИНИСТАРСТВО ФИНАНСИЈА
ПОРЕСКА УПРАВА
Регионални центар Београд
ФИЛИЈАЛА ЗЕМУН

Број 413 2766/20-05

Дана 13.12 /20 05 год.

По овом уговору-пресуди уплаћен је порез на пренос непокретних права у износу од 235337,50 динара по основу о

УГОВОР О КУПОПРОДАЈИ

Закључен у Земуну дана 14.12.2005.године између **СТАНИШИЋ Милије МИТРА** из Београда, ул. Генерал Жданова бр.40/1, кога по овлашћењу Ов.бр. V-10346/04 заступа **ЛАЗАРОВСКИ МИРОЉУБ** из Београда, ул. Далматинска бр.97-99 и **ЛАЗАРОВСКИ Косте МИРОЉУБ** из Београда, ул. Далматинска бр.97-99 као продаваца са једне стране и **"ELITA-COP" d.o.o.** из Београда-Земун, ул. Угриновачки пут бр.27, кога заступа **РОМИЋ ДРАГАН** као купца са друге стране како следи:

1.

Продавци **СТАНИШИЋ МИТАР** и **ЛАЗАРОВСКИ МИРОЉУБ** из Београда, на парцели 157/1 на којој постоје темељи димензије 12 пута 9, и 12 пута 9 на плацу од 22ар 00м2 што у односу на укупну површину парцеле чини 2200/41090 формирана од катастарске парцеле 157/1 од 4ха 10ар 90м2 уписана у ЗКУЛ 1961 КО ЗЕМУН 4.

2.

Своју непокретност на парцели из тачке 1. овог уговора, ~~продавци продају~~ купцу **"ELITA-COP" d.o.o. Београда - Земун**, за укупну купопродајну цену од

~~динара, коју ће купац уплатити у приватној банци~~ динара, коју ће купац уплатити у приватној банци АД Београд а што продавац својим потписом на овом уговору потврђује, с тим да је продавац купца увео у посед ове непокретности, и то ванкњижног објекта у изградњи у виђеном стању, као и у посед предметне парцеле као пренето право коришћења док се иста не приведе коначној намени, без терета и са плаћеним јавним дажбинама на предметним непокретностима, до закључно са даном овере овог уговора у суду, од када ова плаћања имају бити у обавези купца.

3.

Продавац дозвољава купцу да може предметни ванкњижни објекат, у земљишним књигама, укњижити на своје име, као власник и држалац истог, када таква укњижба по закону буде могућа, без даљег питања и посебног одобрења продавца.

4.

Продавац је сагласан да купац може постојање овог уговора забележити у земљишним књигама, као терет пренетог права коришћења предметне парцеле, док се иста не приведе коначној намени, када таква забележба буде могућа, и док овај уговорни однос буде трајао.

5.

У случају да дође до изузимања ове парце, ради привођења коначној намени, купац је од стране продавца, овлашћен да може на руке примити одређену накнаду све док овај уговорни однос буде трајао.

6.

Све трошкове везане за овај уговор, као што су сачињавање и овере уговора у суду, порез на промет непокретности и права, који се има платити надлежној РУП Одељење Земун, по процени и одмери овог општинског органа, као и трошкове забележбе, када забележба буде могућа, странке су се споразумеле да исте у целости има сносити **"ELITA-COP" d.o.o.** из Београда, као купац.

7.

Странке су се посебно споразумеле да у случају промене законских прописа да се описана парцела може продати, да се овај уговор има сматрати као ваљани уговор о купопродаји, да је купопродајна цена намирена из укупне купопродајне цене за предметни ванкњижни објекат, с тим што је купац дужан да плати порез на промет непокретности и права, као и трошкове укњижбе, да ако до тога дође продавац дозвољава купцу да може исту парцелу у земљишним књигама укњижити на своје име као власник и држалац исте, без даљег питања и посебног одобрења продавца.

8.

Странке се одричу права да траже раскид овог уговора, било по ком основу, а нарочито због оштећења преко половине уобичајене тржишне вредности предметне непокретности.

9.

Све одредбе из овог уговора имају се поштовати и од стране свих правних следбеника странака, а посебно колико се то буде односило на даљу и коначну судбину предметне парцеле, све док овај уговорни однос буде трајао.

10.

Овај уговор је сачињен у 6 (шест) примерака, странкама је прочитан и протумачен, те га исте у знак прихватања, под горњим условима, својеручно потписују.

КУПАЦ:

[Signature]
"ELITA-COP" d.o.o. из Београда
Земун, ул. Угриновачки пут бр.27.

ПРОДАВЦИ:

[Signature]
СТАНИШИЋ МИТАР из Београда
ул. Генерал Жданова бр.40/1.
[Signature]
ЛАЗАРОВСКИ МИРОЉУБ из
Београда, ул. Далматинска бр.97-99.

[Signature] Ов. број 3089 /2005

Од стране овога суда се потврђује да су предњи уговор о купопродаји **СТАНИШИЋ МИТАР** кога по овлашћењу ов.бр. V-10346/04 заступа **Лазаровски Мирољуб** и **ЛАЗАРОВСКИ МИРОЉУБ** као Продавци са једне стране и **"ELIT-COP" d.o.o.** кога заступа **Ромић Драган** са друге стране као купац својеручно потписали и потписе на истоме као своје признали.

Истоветност именованих је утврђена на основу личних карата.

Уговарачи су упознати од стране суда да је овај уговор оверен без сагласности надлежне општине и да је за сада у супротности са Законом о планирању и изградњи.

Републичка судска такса у износу од 5357,80 динара је плаћена а признаница о извршеној уплати ове таксе остаје уз примерак уговора који задржава суд.

ОПШТИНСКИ СУД У БЕОГРАДУ

Дана 15. 12. /2005. године.

Овлашћени представник,



Ов. бр. 9012 /2006

Потврђује се да је овај препис истоветан са његовим изворником-овереним-простим преписом који се састоји од 12 табака. Такса за оверу по тар. бр. 270 дин. наплаћена је и на поднеску понижена.

Ослобођено таксе по чл. 28

СКУПШТИНА ОПШТИНЕ ЗЕМУН
ОДСЕК ЗА ОПШТУ УПРАВУ

Република Србија
МИНИСТАРСТВО ФИНАНСИЈА
ПОРЕСКА УПРАВА
Регионални центар Београд
ФИЛИЈАЛА ЗЕМУН

Број: 413- 19 /2006.

Дана: 27. 02. /2006 год.

По овом уговору-пресуди уплаћен је порез на пренос апсолутних права у износу од 245.949,80 дин. на пореску основицу од

Овлашћено лице

[Signature]